

# СОДЕРЖАНИЕ

ПРЕДИСЛОВИЕ.....	3
ПРИНЯТЫЕ В КАТАЛОГЕ ОБОЗНАЧЕНИЯ .....	3
ОБЩИЕ СВЕДЕНИЯ.....	3
ВЕНТИЛЯТОРЫ РАДИАЛЬНЫЕ ПРЯМОТОЧНЫЕ С ЦИЛИНДРИЧЕСКИМ КОРПУСОМ <b>ТРАК-Ц</b> .....	5
ВЕНТИЛЯТОРЫ РАДИАЛЬНЫЕ ПРЯМОТОЧНЫЕ С ПРЯМОУГОЛЬНЫМ КОРПУСОМ <b>ТРАК-П</b> .....	17
ВЕНТИЛЯТОРЫ РАДИАЛЬНЫЕ ПРЯМОТОЧНЫЕ С ВОРОНКООБРАЗНЫМ КОРПУСОМ <b>ТРАК-К</b> .....	27
ПРИНАДЛЕЖНОСТИ К ВЕНТИЛЯТОРАМ.....	31



# ПРЕДИСЛОВИЕ

Радиальные прямоточные вентиляторы применяются в системах общеобменной вентиляции общественных и производственных зданий и сооружений. Могут применяться в вентиляционных системах промышленных производств, складов, в различных системах фильтрации и очистки, объектах нефтеперерабатывающего комплекса, транспортной инфраструктуры, сельского хозяйства.

Выпускаемые компанией «Аэрдин» радиальные рабочие колеса с загнутыми назад лопатками, являются универсальными, имеют высокие аэродинамические характеристики и КПД и могут использоваться как в бескорпусном исполнении, так и в целом ряде вентиляторов различных конструктивных исполнений, соответствующих стоящим перед ними техническим задачам.

На базе таких колёс созданы две серии прямоточных вентиляторов, которые можно использовать в так называемых канальных системах – с прямоугольным корпусом ТРАК-П и цилиндрическим корпусом ТРАК-Ц.

Специальная серийная технология рабочего колеса, входного коллектора, корпусов позволяет гарантировать повторяемость характеристик вентиляторов с высокой аэродинамической эффективностью и отсутствие проблем при эксплуатации.

Высокое качество аэродинамических характеристик вентиляторов ТРАК-Ц подтверждено в аттестованной акустической лаборатории.

Также в данный каталог вошли вентиляторы с воронкообразными половинками корпуса ТРАК-К, традиционно применяемые в канальных системах малых расходов с круглым сечением воздуховодов.

## ПРИНЯТЫЕ В КАТАЛОГЕ ОБОЗНАЧЕНИЯ

$P_1$ , кВт – номинальная потребляемая электрическая мощность электродвигателя;

$P_2$ , кВт – номинальная мощность электродвигателя;

$I_n$ , А – номинальный ток;

$f$ , Гц – справочная величина выходной частоты частотного преобразователя;

$L_w$ , дБА – скорректированный суммарный уровень звуковой мощности;

$P_{dv}$ , Па – динамическое давление.

## ОБЩИЕ СВЕДЕНИЯ

Перемещаемая вентиляторами среда в обычных условиях (для вентиляторов противопожарного назначения – не при пожаре) не должна содержать взрывоопасных газовых смесей и иметь агрессивность по отношению к углеродистым сталям обыкновенного качества не выше агрессивности воздуха, не содержать липких веществ, волокнистых и абразивных материалов, с содержанием пыли и других твердых примесей не более 100 мг/м<sup>3</sup>.

Вентиляторы применяются в системах общеобменной и приточной противодымной (кроме вентилятора ТРАК-К) вентиляции производственных, общественных, административных, жилых и других зданий, кроме (в случае не взрывозащищённых модификаций) категорий А и Б по СП 12.13130.2009.

В каталоге представлены аэродинамические характеристики вентиляторов, полученные при испытании образцов на аэродинамическом стенде типа С по ГОСТ 10921-90, то есть со свободным выходом и воздуховодом на входе.

Характеристики соответствуют нормальному атмосферному давлению 101,325 кПа и температуре воздуха 20 °С, плотность воздуха – 1,2 кг/м<sup>3</sup>.

Эти характеристики могут быть использованы при проектировании вентиляционной сети, если вентилятор правильно установлен в этой сети, когда соблюдается условие равномерного входа потока в вентилятор и отсутствует загромождение его выходного сечения. Если эти требования к установке вентилятора нарушены, то необходимо учитывать влияние такой установки на характеристику вентилятора. Рекомендации и данные по влиянию на характеристики представлены в специальной литературе.



**ВЕНТИЛЯТОРЫ  
РАДИАЛЬНЫЕ  
ПРЯМОТОЧНЫЕ  
С ЦИЛИНДРИЧЕСКИМ  
КОРПУСОМ  
ТРАК-Ц**





Вентилятор ТРАК-Ц – радиальный прямоточный вентилятор общего назначения с цилиндрическим корпусом.

Вентилятор оснащается радиальным рабочим колесом с листовыми лопатками и цилиндрическим корпусом. Рабочее колесо устанавливается непосредственно на вал электродвигателя. Ось вращения рабочего колеса расположена соосно выходу потока из вентилятора, электродвигатель расположен внутри спрямляющего аппарата.

Вентилятор изготовлен из углеродистых сталей с полимерным покрытием.

Вентилятор может успешно конкурировать с традиционными канальными вентиляторами, а также применяться в тех случаях, когда необходимо применение прямоточного вентилятора с высоким давлением, которое не могут обеспечить осевые вентиляторы.

Наличие спрямляющего аппарата, снижающего закрутку потока на выходе, и геометрия корпуса обуславливают малые потери в вентиляторе. Относительная хорошая равномерность потока даёт возможность присоединять конфузторы непосредственно к нагнетательному фланцу, что можно использовать для перехода к воздуховоду меньшего номинального диаметра сразу на несколько шагов, и при этом без заметных потерь полного давления вентилятора. К фланцу на стороне всасывания можно также присоединить воздуховод меньшего диаметра, но не менее номера вентилятора (в дециметрах) без конического перехода.

Вентилятор комплектуется трехфазным асинхронным электродвигателем под питающее напряжение 380 В / 50 Гц. Кабель от электродвигателя выведен в клеммную коробку на корпусе вентилятора.

Вентилятор без принадлежностей соответствует категории размещения 2 по ГОСТ 15150. В исполнении с категорией 1 размещение по категории 1 допустимо только с соответствующими принадлежностями или воздуховодами на входе и выходе вентилятора.

В данном каталоге приведены номера вентиляторов ТРАК-Ц до 5 номера. Информацию по всем номерам вентиляторов, а также дополнительную номенклатуру принадлежностей вы можете найти в каталоге «Вентиляторы и вентиляторные установки противопожарного и общего назначения».

### Структура условного обозначения

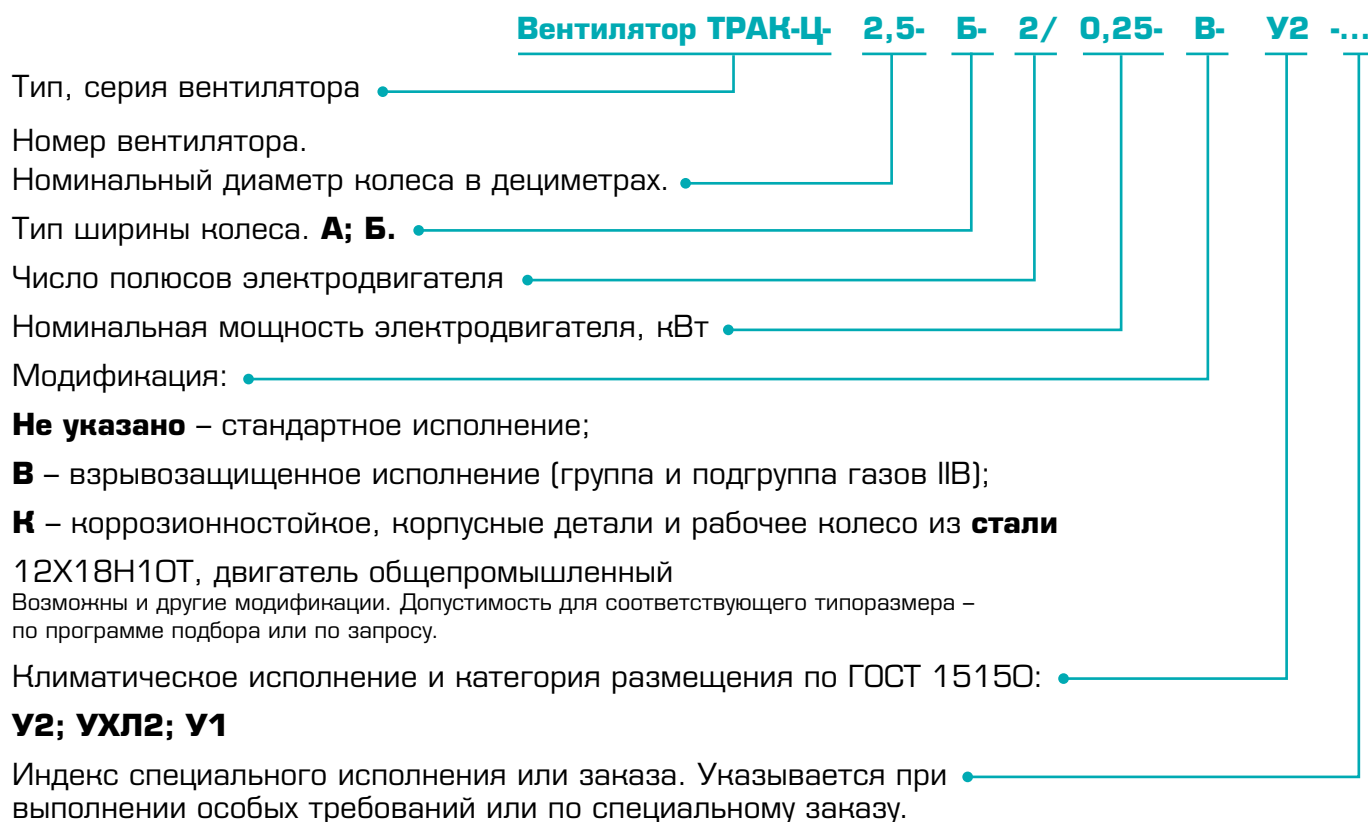

Пример обозначения: **Вентилятор ТРАК-Ц-2,8-А-2/0,75-У2**

Габаритно-присоединительные размеры

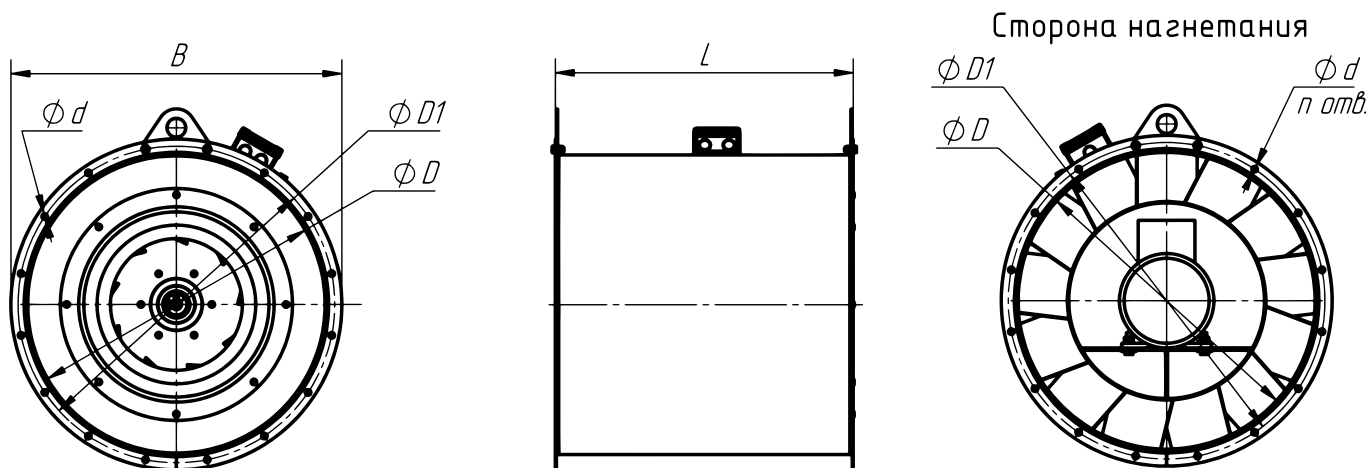

Номер вентилятора	Тип ширины колеса	Размеры, мм				Шт.	
		D	D1	B	L	d	n
1,6	A; Б	250	280	320	330	7	8
1,8	A; Б	280	310	350	335	7	8
2	A; Б	315	345	380	370	7	8
2,24	A; Б	355	395	425	410	8	8
2,5	A; Б	400	440	470	425	8	8
2,8	A; Б	450	490	520	490	8	8
3,15	A; Б	500	540	570	545	8	12
3,55	A; Б	560	600	630	640	10	12
4	A; Б	630	670	710	725	10	12
4,5	A; Б	710	760	790	820	10	16
5	A	800	850	880	670	10	16
	Б	800	850	880	720	10	16

Технические характеристики

Динамическое давление  $P_{dv}$  соответствует среднерасходной скорости в кольцевом сечении вокруг втулки спрямляющего аппарата.

Уровень звуковой мощности (в дБ) в октавной полосе частот вычисляется по формуле  $L_{wi} = L_w + \Delta L_{wi}$ , где  $L_w$  –корректированный уровень мощности (в дБА), излучаемой вентилятором для конкретного места (вход, через корпус, выход), а поправка  $\Delta L_{wi}$  взята для соответствующего числа полюсов электродвигателя.

В таблицах при характеристиках вентиляторов даны значения корректированного уровня звуковой мощности на входе, а отличие значений  $L_w$  для других мест измерения приводятся далее. На выходе  $L_w$  больше на 3 дБА, через корпус вентилятора  $L_w$  меньше на 10 дБА.

Поправки для расчета уровня звуковой мощности в полосе приведены таблице ниже.

## Поправки $\Delta Lw_i$ для вычисления звуковой мощности на среднегеометрических частотах октавных полос

Число полюсов электродвигателя	Среднегеометрическая частота октавы – i, Гц							
	63	125	250	500	1000	2000	4000	8000
	Поправки уровня звуковой мощности $\Delta Lw_i$							
2	-4	0	1	-4	-5	-9	-14	-17
4	3	4	-1	-2	-6	-11	-14	-21
6	7	4	1	-1	-6	-10	-15	-23

### Указания по монтажу

Электродвигатель по умолчанию подготовлен для работы в трёхфазной сети с питающим напряжением 380 В. Для работы в сети с питающим напряжением 380 В переключки в распределительной коробке электродвигателя устанавливаются, как показано на схемах ниже.

Для электродвигателей с номинальным напряжением  $\Delta/Y$  220/380 В – подключение звездой на 380 В

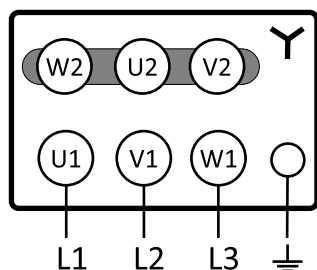

Для электродвигателей с номинальным напряжением  $\Delta/Y$  380/660 В – подключение треугольником на 380 В

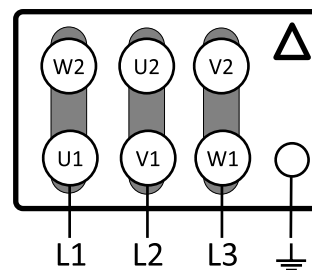

При необходимости подвешивания вентилятора к потолку рекомендуется ориентировать опорами вниз, устанавливая на траверсы. Вентилятор допускается монтировать опорами вверх, если это позволяют условия обслуживания и эксплуатации.

При наружной горизонтальной установке без элементов сети на входе или выходе вентилятор необходимо комплектовать козырьком КЗК для защиты от осадков.

На диаграммах в правом верхнем углу приведены синхронные скорости вращения  $n$ .

**ТРАК-Ц-1,6**

№	Обозначение	Двигатель		Lw, дБА	M, кг
		Тип	P <sub>2</sub> н, кВт		
1	ТРАК-Ц-1,6-А-2/0,09	50МА2	0,09	64	10
2	ТРАК-Ц-1,6-Б-2/0,09	50МА2	0,09	65	10

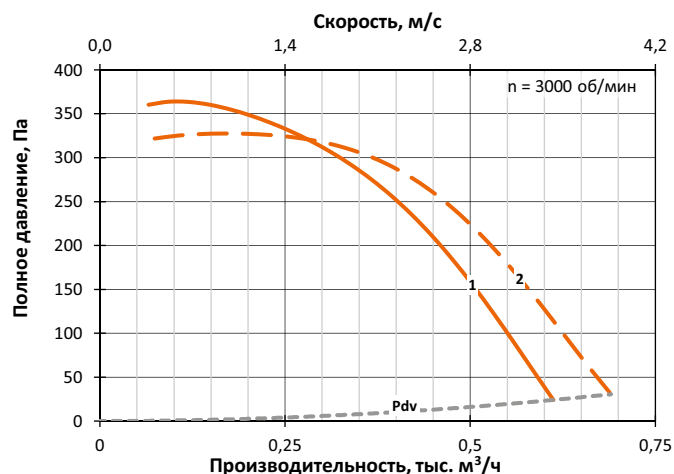

**ТРАК-Ц-2**

№	Обозначение	Двигатель		Lw, дБА	M, кг
		Тип	P <sub>2</sub> н, кВт		
1	ТРАК-Ц-2-А-2/0,09	50МА2	0,09	71	17
2	ТРАК-Ц-2-А-2/0,12	50МВ2	0,12	71	18
3	ТРАК-Ц-2-Б-2/0,12	50МВ2	0,12	72	18
4	ТРАК-Ц-2-А-2/0,18	56А2	0,18	71	19
5	ТРАК-Ц-2-Б-2/0,18	56А2	0,18	72	19

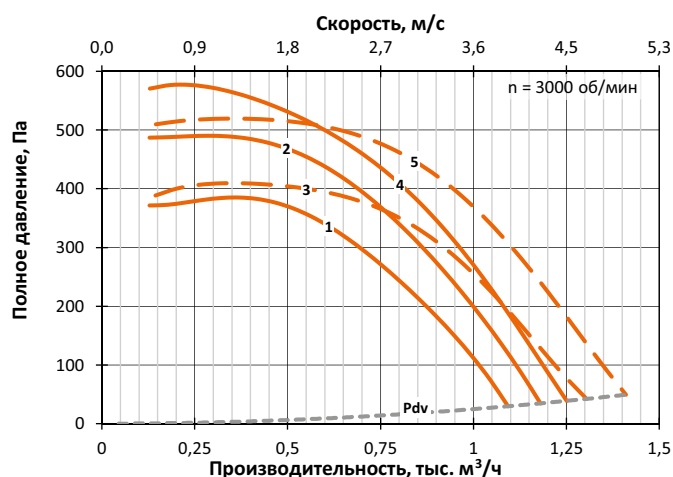

**ТРАК-Ц-1,8**

№	Обозначение	Двигатель		Lw, дБА	M, кг
		Тип	P <sub>2</sub> н, кВт		
1	ТРАК-Ц-1,8-А-2/0,09	50МА2	0,09	68	12
2	ТРАК-Ц-1,8-Б-2/0,09	50МА2	0,09	69	12
3	ТРАК-Ц-1,8-Б-2/0,12	50МВ2	0,12	69	13

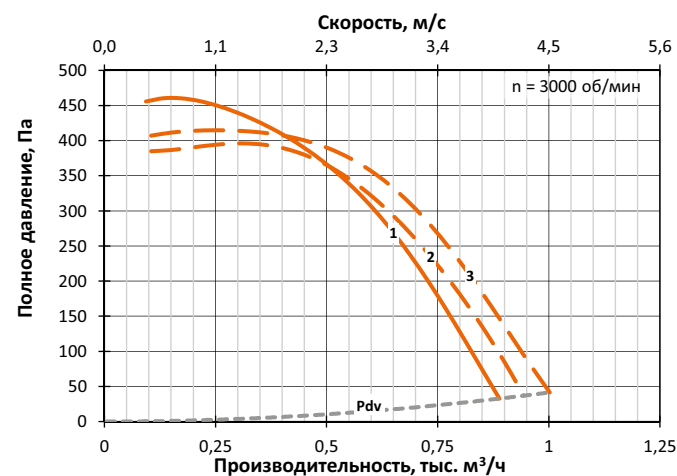

**ТРАК-Ц-2,24**

№	Обозначение	Двигатель		Lw, дБА	M, кг
		Тип	P <sub>2</sub> н, кВт		
1	ТРАК-Ц-2,24-А-2/0,18	56А2	0,18	74	22
2	ТРАК-Ц-2,24-Б-2/0,18	56А2	0,18	75	23
3	ТРАК-Ц-2,24-А-2/0,25	56В2	0,25	74	22
4	ТРАК-Ц-2,24-Б-2/0,25	56В2	0,25	75	23
5	ТРАК-Ц-2,24-А-2/0,37	63А2	0,37	75	23
6	ТРАК-Ц-2,24-Б-2/0,37	63А2	0,37	76	24

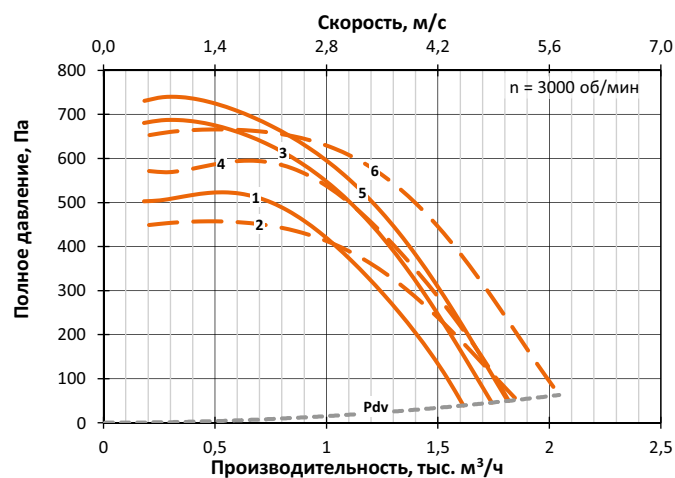

**ТРАК-Ц-2,5**

№	Обозначение	Двигатель		L <sub>w</sub> , дБА	М, кг
		Тип	P <sub>2H</sub> , кВт		
1	ТРАК-Ц-2,5-А-4/0,12	56А4	0,12	62	29
2	ТРАК-Ц-2,5-Б-4/0,12	56А4	0,12	63	30
3	ТРАК-Ц-2,5-А-2/0,25	56В2	0,25	78	29
4	ТРАК-Ц-2,5-А-2/0,37	63А2	0,37	78	30
5	ТРАК-Ц-2,5-Б-2/0,37	63А2	0,37	79	31
6	ТРАК-Ц-2,5-А-2/0,55	63В2	0,55	78	31
7	ТРАК-Ц-2,5-Б-2/0,55	63В2	0,55	79	32

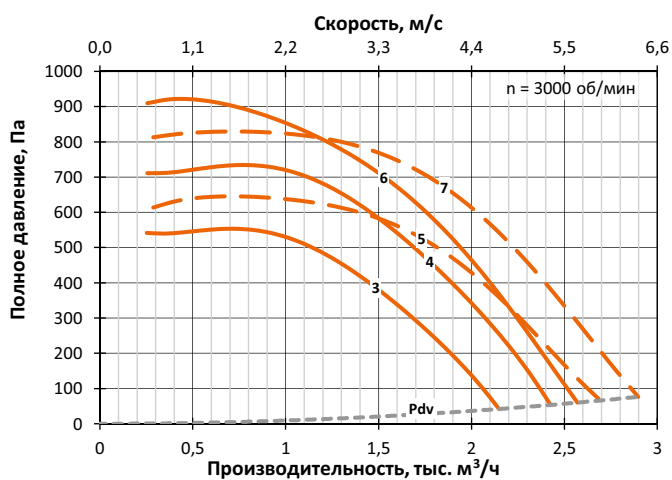
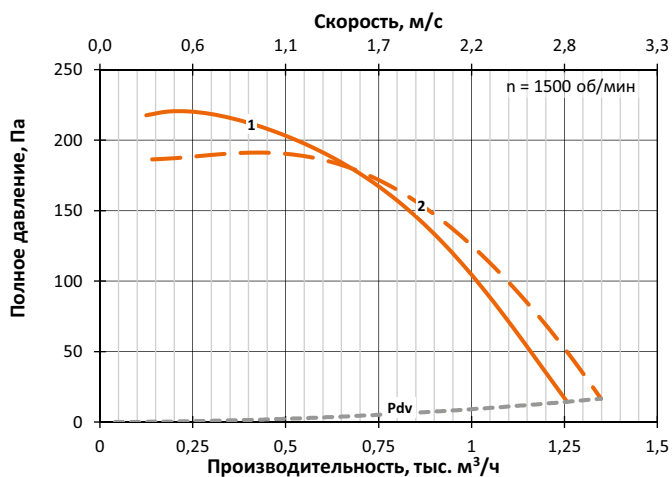

**ТРАК-Ц-2,8**

№	Обозначение	Двигатель		L <sub>w</sub> , дБА	М, кг
		Тип	P <sub>2H</sub> , кВт		
1	ТРАК-Ц-2,8-А-4/0,12	56А4	0,12	66	38
2	ТРАК-Ц-2,8-А1-4/0,12	56А4	0,12	66	38
3	ТРАК-Ц-2,8-А2-4/0,12	56А4	0,12	66	38
4	ТРАК-Ц-2,8-Б-4/0,12	56А4	0,12	67	39
5	ТРАК-Ц-2,8-Б1-4/0,12	56А4	0,12	67	39
6	ТРАК-Ц-2,8-А-2/0,55	63В2	0,55	81	40
7	ТРАК-Ц-2,8-Б-2/0,55	63В2	0,55	82	41
8	ТРАК-Ц-2,8-А-2/0,75	71А2	0,75	82	43
9	ТРАК-Ц-2,8-Б-2/0,75	71А2	0,75	83	44
10	ТРАК-Ц-2,8-А-2/1,1	71В2	1,1	82	45
11	ТРАК-Ц-2,8-Б-2/1,1	71В2	1,1	83	46

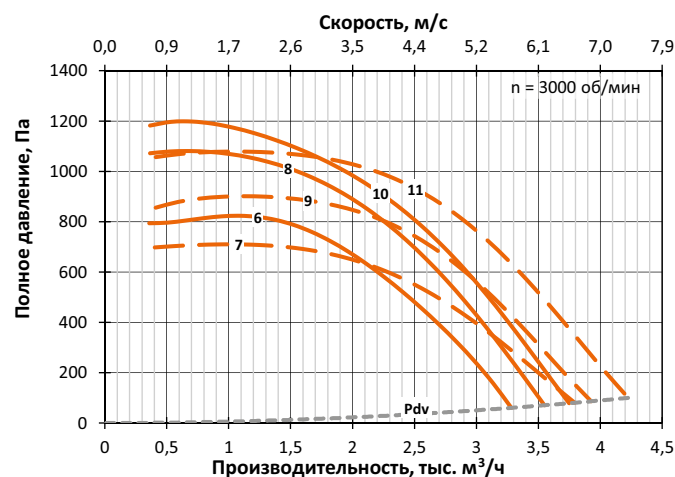
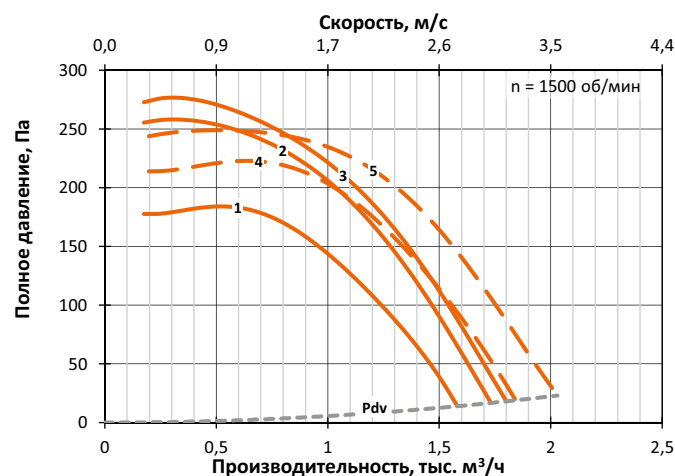

ТРАК-Ц-3,15

№	Обозначение	Двигатель		L <sub>w</sub> , дБА	М, кг
		Тип	P <sub>2H</sub> , кВт		
1	ТРАК-Ц-3,15-А-4/0,12	56А4	0,12	69	43
2	ТРАК-Ц-3,15-Б-4/0,12	56А4	0,12	70	44
3	ТРАК-Ц-3,15-А-4/0,18	56В4	0,18	69	43
4	ТРАК-Ц-3,15-Б-4/0,18	56В4	0,18	70	44
5	ТРАК-Ц-3,15-Б-4/0,25	63А4	0,25	71	45
6	ТРАК-Ц-3,15-А-2/1,1	71В2	1,1	85	50
7	ТРАК-Ц-3,15-Б-2/1,1	71В2	1,1	86	51
8	ТРАК-Ц-3,15-А-2/1,5	80МА2	1,5	86	52
9	ТРАК-Ц-3,15-Б-2/1,5	80МА2	1,5	87	53
10	ТРАК-Ц-3,15-А-2/2,2	80МВ2	2,2	86	54
11	ТРАК-Ц-3,15-Б-2/2,2	80МВ2	2,2	87	55

ТРАК-Ц-3,55

№	Обозначение	Двигатель		L <sub>w</sub> , дБА	М, кг
		Тип	P <sub>2H</sub> , кВт		
1	ТРАК-Ц-3,55-А-4/0,18	56В4	0,18	73	60
2	ТРАК-Ц-3,55-А-4/0,25	63А4	0,25	73	61
3	ТРАК-Ц-3,55-Б-4/0,25	63А4	0,25	74	63
4	ТРАК-Ц-3,55-А-4/0,37	63В4	0,37	73	61
5	ТРАК-Ц-3,55-Б-4/0,37	63В4	0,37	74	63
6	ТРАК-Ц-3,55-А-2/2,2	80МВ2	2,2	89	71
7	ТРАК-Ц-3,55-Б-2/2,2	80МВ2	2,2	90	73
8	ТРАК-Ц-3,55-А-2/3	90L2	3	89	73
9	ТРАК-Ц-3,55-Б-2/3	90L2	3	90	75
10	ТРАК-Ц-3,55-Б-2/4	100S2	4	90	80

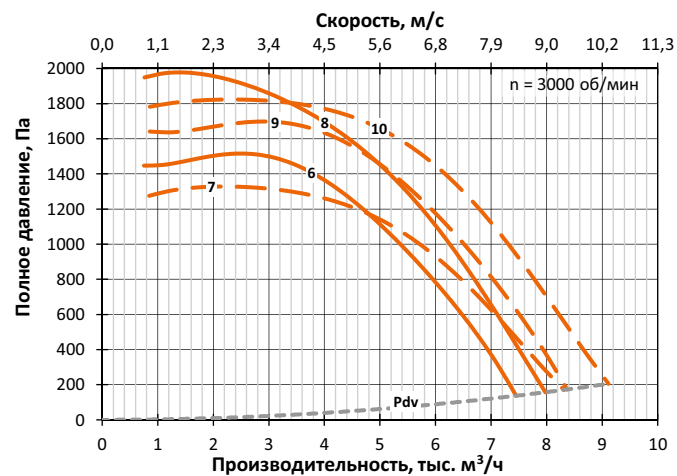
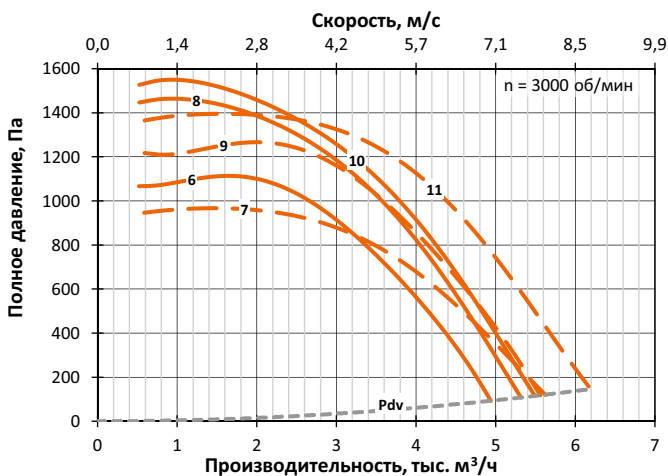
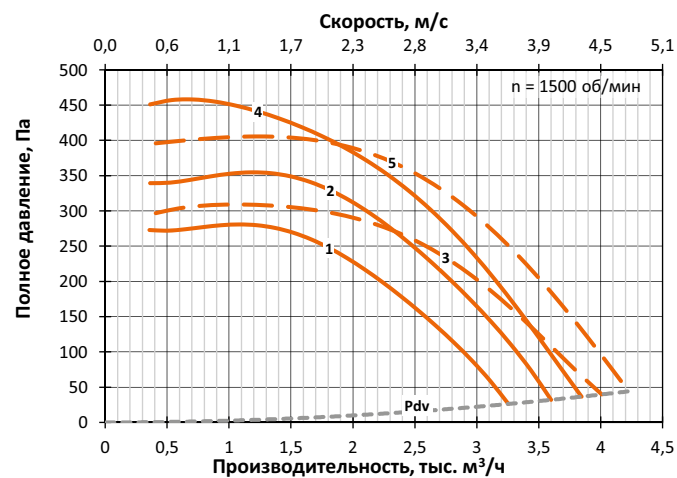
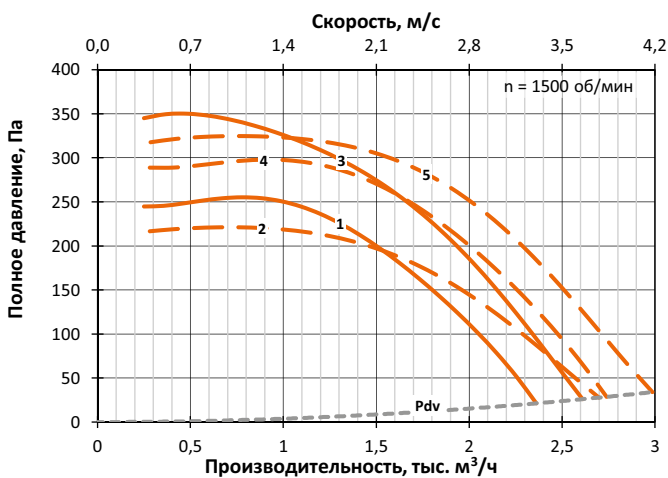

**ТРАК-Ц-4**

**ТРАК-Ц-4,5**

№	Обозначение	Двигатель		Lw, дБА	M, кг
		Тип	P <sub>2</sub> н, кВт		
1	ТРАК-Ц-4-А-4/0,37	63В4	0,37	77	77
2	ТРАК-Ц-4-А-4/0,55	71А4	0,55	77	81
3	ТРАК-Ц-4-Б-4/0,55	71А4	0,55	78	83
4	ТРАК-Ц-4-А-4/0,75	71В4	0,75	78	82
5	ТРАК-Ц-4-Б-4/0,75	71В4	0,75	79	84
6	ТРАК-Ц-4-А-2/3	90L2	3	93	89
7	ТРАК-Ц-4-А-2/4	100S2	4	93	94
8	ТРАК-Ц-4-Б-2/4	100S2	4	94	96
9	ТРАК-Ц-4-А-2/5,5	100L2	5,5	93	103
10	ТРАК-Ц-4-Б-2/5,5	100L2	5,5	94	105
11	ТРАК-Ц-4-Б-2/7,5	112M2	7,5	94	125

№	Обозначение	Двигатель		Lw, дБА	M, кг
		Тип	P <sub>2</sub> н, кВт		
1	ТРАК-Ц-4,5-Б-6/0,25	63В6	0,25	72	95
2	ТРАК-Ц-4,5-Б-6/0,37	71А6	0,37	73	97
3	ТРАК-Ц-4,5-А-4/0,75	71В4	0,75	81	96
4	ТРАК-Ц-4,5-Б-4/0,75	71В4	0,75	82	99
5	ТРАК-Ц-4,5-А-4/1,1	80МА4	1,1	81	100
6	ТРАК-Ц-4,5-Б-4/1,1	80МА4	1,1	82	103
7	ТРАК-Ц-4,5-А-4/1,5	80МВ4	1,5	81	102
8	ТРАК-Ц-4,5-Б-4/1,5	80МВ4	1,5	82	105
9	ТРАК-Ц-4,5-А-2/5,5	100L2	5,5	97	117
10	ТРАК-Ц-4,5-А-2/7,5	112M2	7,5	97	137
11	ТРАК-Ц-4,5-А-2/11	132M2	11	97	164

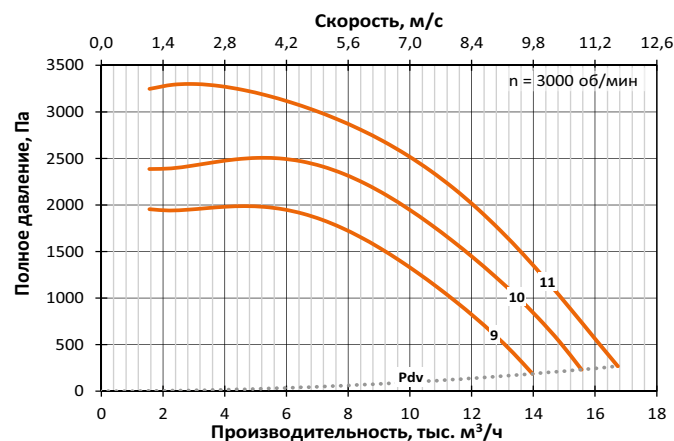
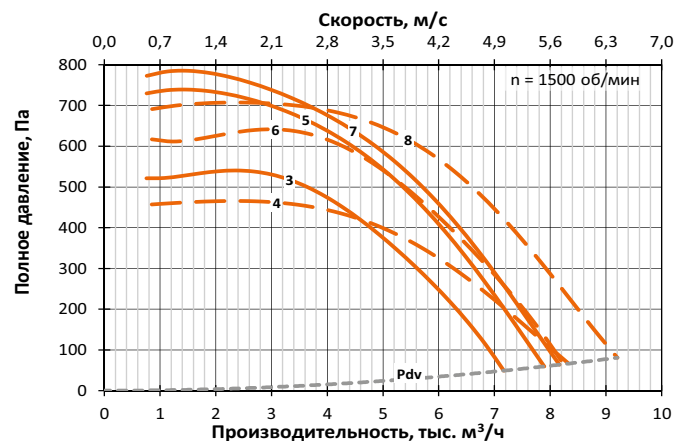
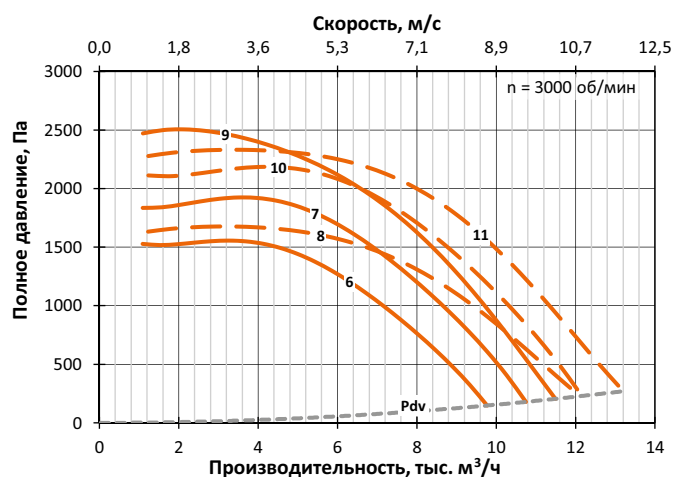
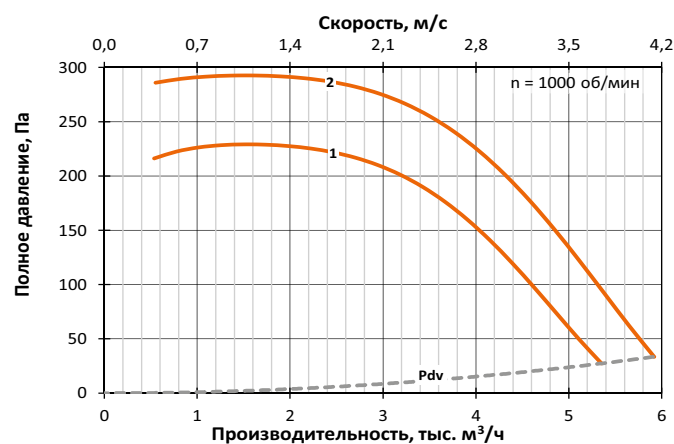
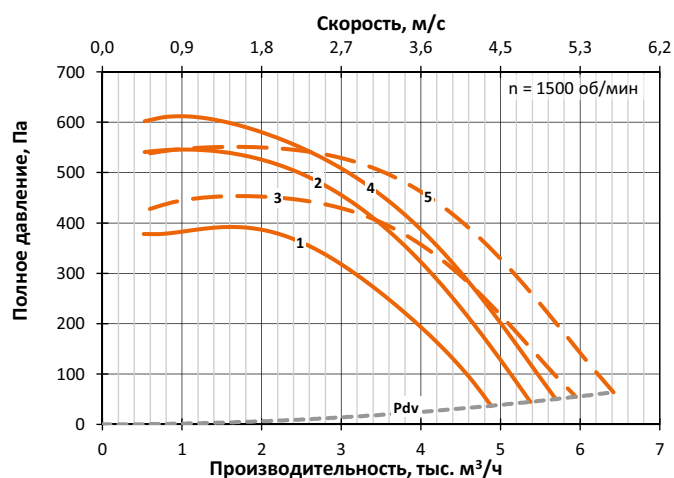

ТРАК-Ц-5

№	Обозначение	Двигатель		L <sub>w</sub> , дБА	M, кг
		Тип	P <sub>2H</sub> , кВт		
1	ТРАК-Ц-5-А-6/0,37	71А6	0,37	75	140
2	ТРАК-Ц-5-Б-6/0,37	71А6	0,37	76	144
3	ТРАК-Ц-5-А-6/0,55	71В6	0,55	75	142
4	ТРАК-Ц-5-Б-6/0,55	71В6	0,55	76	146
5	ТРАК-Ц-5-А-4/1,1	80МА4	1,1	84	146
6	ТРАК-Ц-5-А-4/1,5	80МВ4	1,5	84	148
7	ТРАК-Ц-5-Б-4/1,5	80МВ4	1,5	85	152
8	ТРАК-Ц-5-А-4/2,2	90L4	2,2	84	151
9	ТРАК-Ц-5-Б-4/2,2	90L4	2,2	85	155

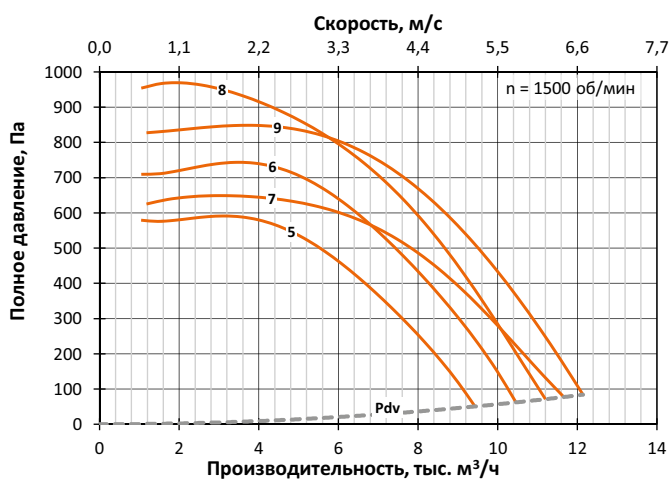
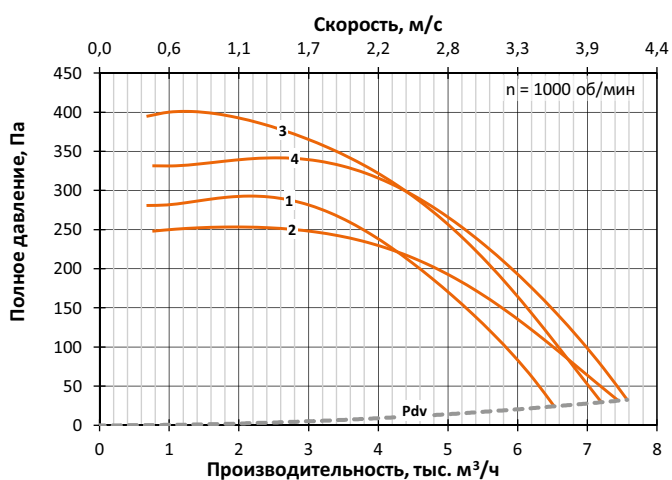





# ВЕНТИЛЯТОРЫ РАДИАЛЬНЫЕ ПРЯМОТОЧНЫЕ С ПРЯМОУГОЛЬНЫМ КОРПУСОМ ТРАК-П

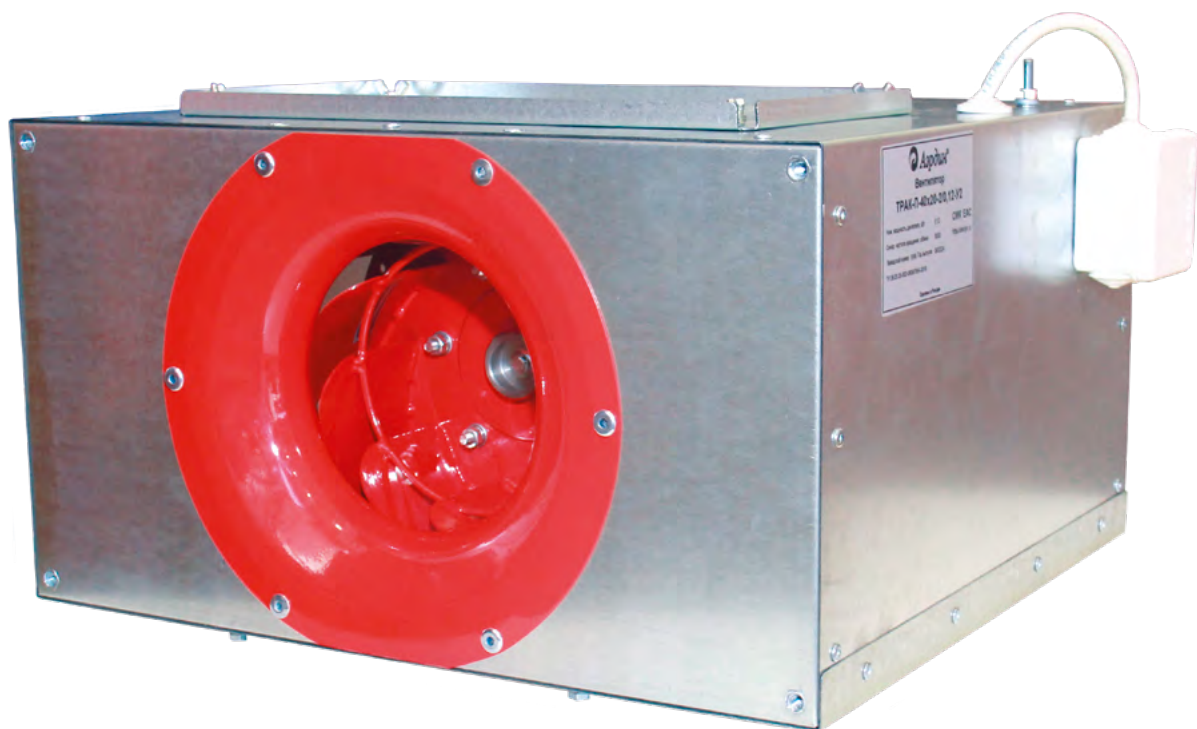



Радиальные вентиляторы с прямоугольным корпусом предназначены для использования в вентиляционных системах и установках с прямоугольными поперечными сечениями воздуховодов и технологических каналов.

Они компактны, удобны в эксплуатации и обслуживании, съёмная панель обеспечивает легкий доступ к рабочему колесу и электродвигателю.

Вентилятор ТРАК-П изготавливается с рабочим колесом и коллектором из углеродистых сталей с полимерным покрытием и корпусом из оцинкованной стали. Рабочее колесо устанавливается непосредственно на вал электродвигателя. Ось вращения рабочего колеса расположена соосно выходу потока из вентилятора, электродвигатель расположен внутри корпуса.

Основное монтажное положение – с горизонтальной осью вращения колеса.

Особенностью вентиляторов является размещение в корпусе вентилятора рабочего колеса с большим диаметром при сохранении высокой энергоэффективности и стандартных присоединительных размеров, что расширяет диапазон применимости типоразмеров. Примененное конструктивное решение при указанной особенности улучшает внешний вид.

В комплект вентилятора входят скобы с болтами для стяжки торцев вентилятора с воздуховодами.

Наиболее целесообразно применение вентилятора с частотным преобразователем в составе приточных систем.

Вентилятор комплектуется трехфазным асинхронным электродвигателем под питающее напряжение 380 В / 50 Гц. В стандартной комплектации в двигателе отсутствуют термоконтакты. Кабель от электродвигателя выведен в клеммную коробку на корпусе вентилятора.

Вентилятор выпускается с категорией размещения 2 по ГОСТ 15150.

### Структура условного обозначения

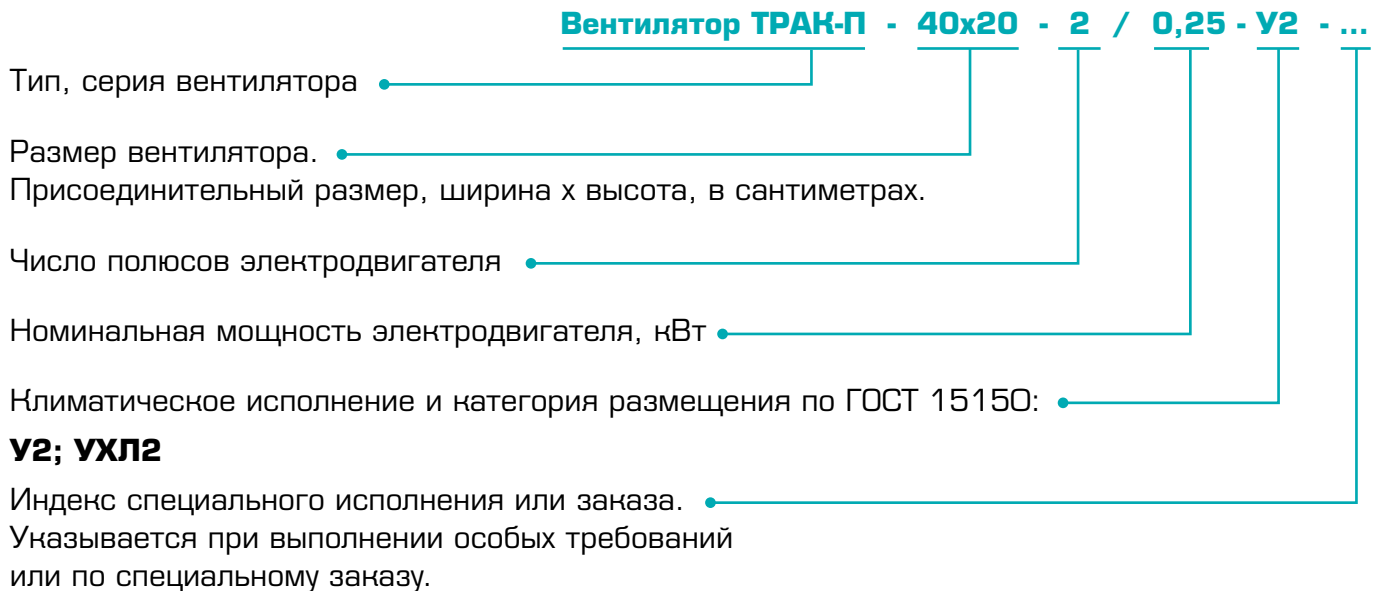

Пример обозначения: **Вентилятор ТРАК-П-50x25-2/0,25-У2**

Габаритно-присоединительные размеры

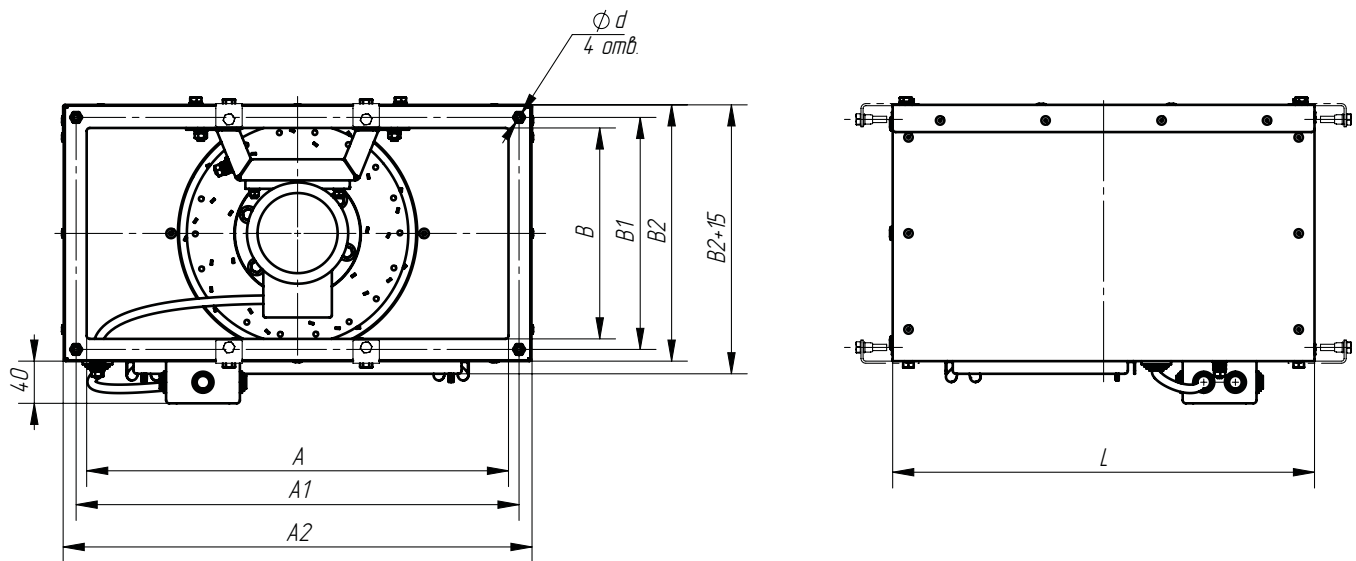

Размер	Размеры, мм							
	A	B	L	A1	A2	B1	B2	d
40x20	400	200	400	420	443	220	243	M6
50x25	500	250	400	520	543	270	293	M6
50x30	500	300	450	520	543	320	343	M6
60x30	600	300	500	620	643	320	343	M6
60x35	600	350	500	620	643	370	393	M6
70x40	700	400	700	720	743	420	443	M6
80x50	800	500	700	820	843	520	543	M6
100x50	1000	500	700	1030	1063	530	563	M8

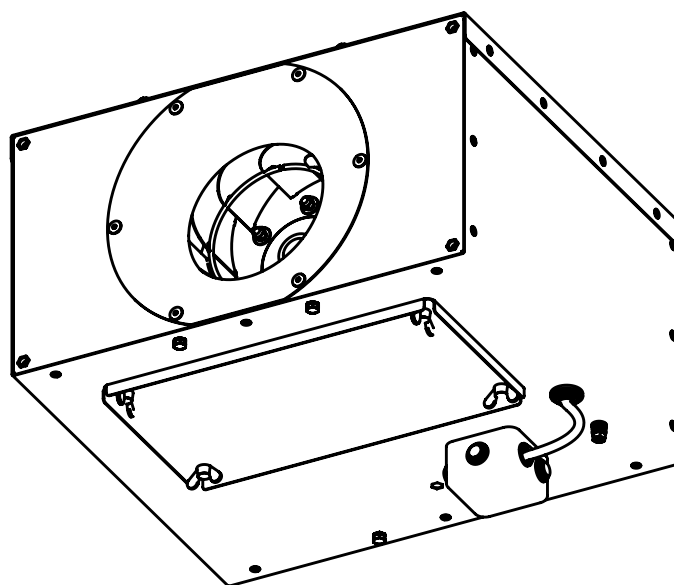

На приведенных диаграммах утолщенными линиями отмечены характеристики на номинальных частотах вращений электродвигателей. При этом в столбце «ПЧ» меткой «с ПЧ» отмечено, какие характеристики достигаются только с управлением скоростью вращения.

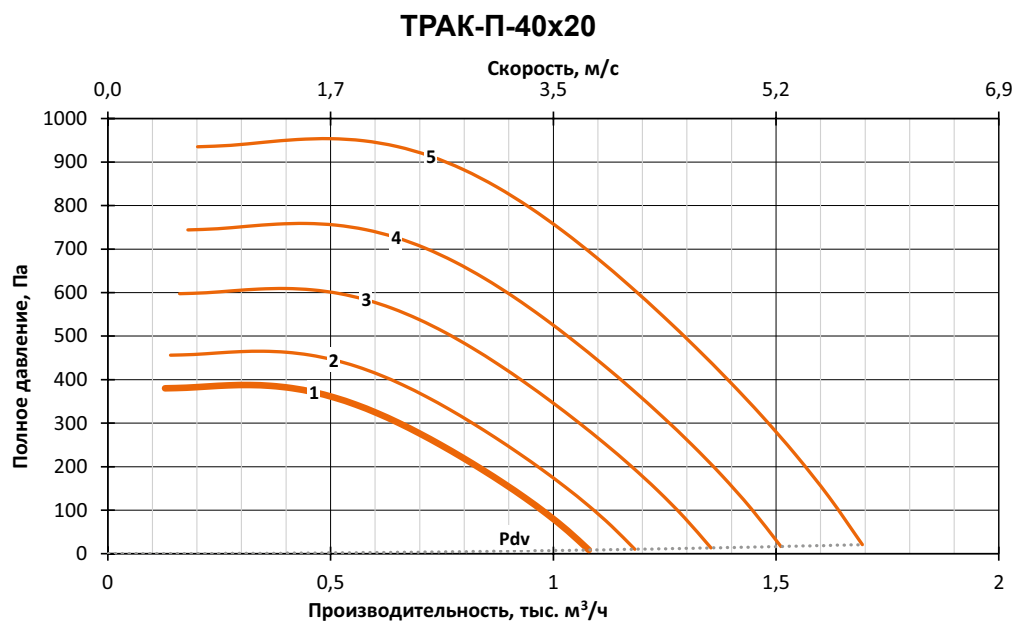

№	Типоразмер вентилятора	Двигатель		n, об/мин	ПЧ	f, Гц	Lw, дБА	Масса, кг
		Типоразмер	P <sub>2n</sub> , кВт					
1	ТРАК-П-40x20-2/0,12	50MB2	0,12	2710	без ПЧ	50	68	14
2	ТРАК-П-40x20-2/0,12	50MB2	0,12	2969	с ПЧ	54,7	70	14
3	ТРАК-П-40x20-2/0,18	56A2	0,18	3398	с ПЧ	62,2	73	15
4	ТРАК-П-40x20-2/0,25	56B2	0,25	3792	с ПЧ	69,4	76	15
5	ТРАК-П-40x20-2/0,37	63A2	0,37	4251	с ПЧ	77	78	16

ТРАК-П-50x25

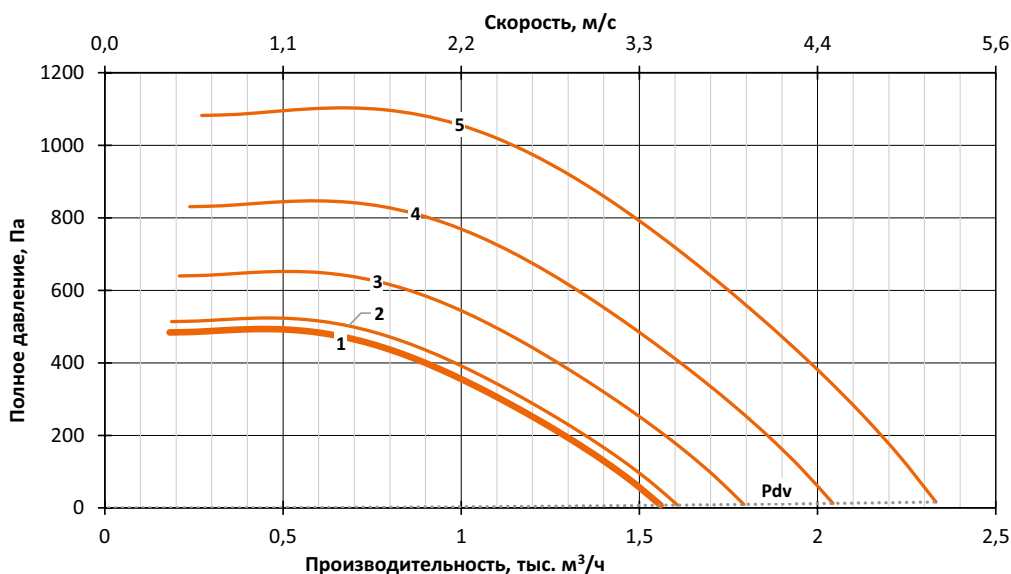

№	Типоразмер вентилятора	Двигатель		n, об/мин	ПЧ	f, Гц	Lw, дБА	Масса, кг
		Типоразмер	P <sub>2</sub> n, кВт					
1	ТРАК-П-50x25-2/0,18	56A2	0,18	2730	без ПЧ	50	72	16
2	ТРАК-П-50x25-2/0,18	56A2	0,18	2813	с ПЧ	51,5	72	16
3	ТРАК-П-50x25-2/0,25	56B2	0,25	3139	с ПЧ	57,4	75	16
4	ТРАК-П-50x25-2/0,37	63A2	0,37	3577	с ПЧ	64,8	78	17
5	ТРАК-П-50x25-2/0,55	63B2	0,55	4083	с ПЧ	73,9	81	18

ТРАК-П-50x25

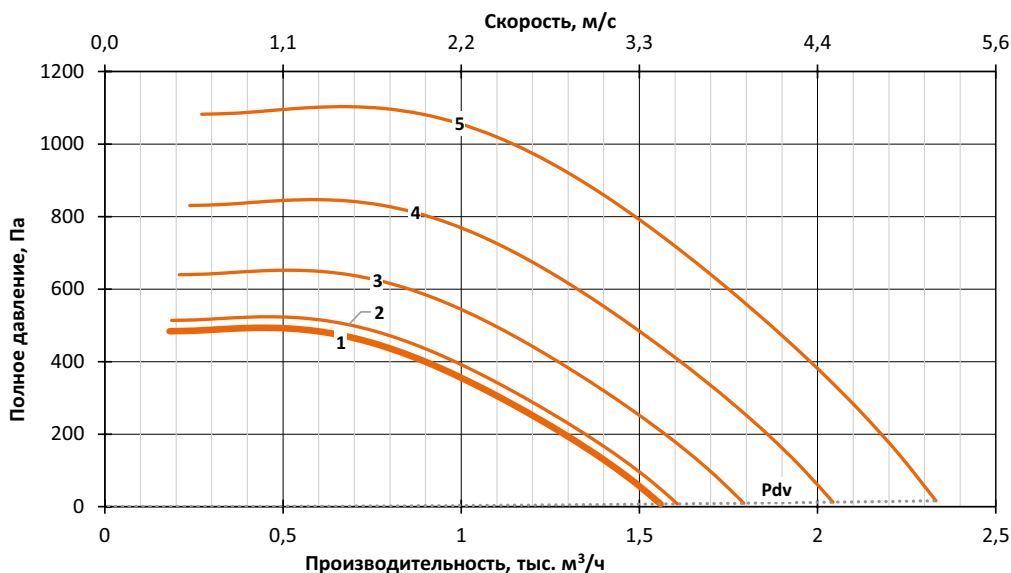

№	Типоразмер вентилятора	Двигатель		n, об/мин	ПЧ	f, Гц	Lw, дБА	Масса, кг
		Типоразмер	P <sub>2</sub> n, кВт					
1	ТРАК-П-50x25-2/0,18	56A2	0,18	2730	без ПЧ	50	72	16
2	ТРАК-П-50x25-2/0,18	56A2	0,18	2813	с ПЧ	51,5	72	16
3	ТРАК-П-50x25-2/0,25	56B2	0,25	3139	с ПЧ	57,4	75	16
4	ТРАК-П-50x25-2/0,37	63A2	0,37	3577	с ПЧ	64,8	78	17
5	ТРАК-П-50x25-2/0,55	63B2	0,55	4083	с ПЧ	73,9	81	18

### ТРАК-П-50x30

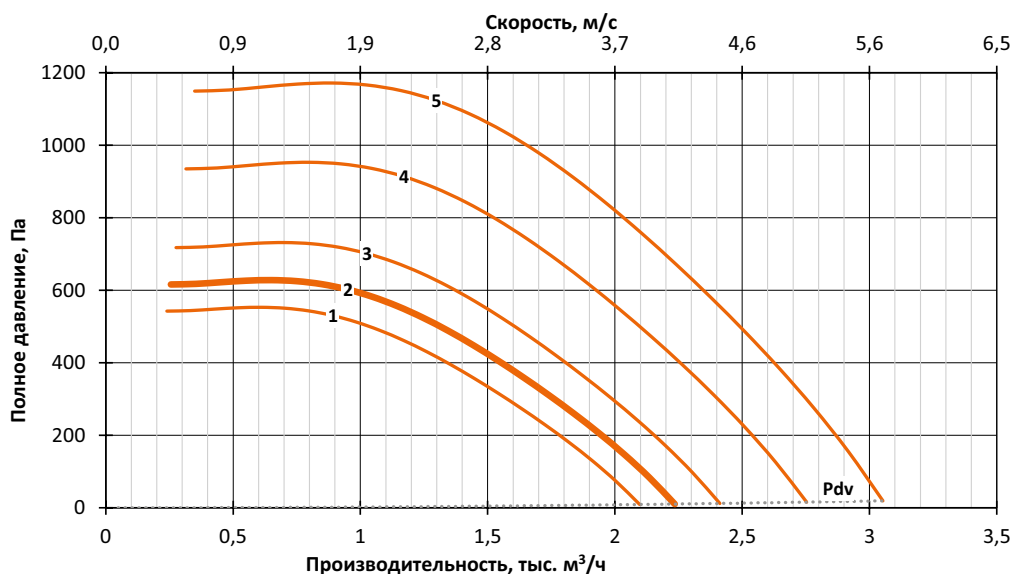

№	Типоразмер вентилятора	Двигатель		n, об/мин	ПЧ	f, Гц	Lw, дБА	Масса, кг
		Типоразмер	P <sub>2</sub> n, кВт					
1	ТРАК-П-50x30-4/0,25	63A4	0,25	2590	с ПЧ	94,5	74	22
2	ТРАК-П-50x30-2/0,37	63A2	0,37	2760	без ПЧ	50	75	22
3	ТРАК-П-50x30-2/0,37	63A2	0,37	2979	с ПЧ	53,9	77	22
4	ТРАК-П-50x30-2/0,55	63B2	0,55	3400	с ПЧ	61,5	80	23
5	ТРАК-П-50x30-2/0,75	71A2	0,75	3770	с ПЧ	67	82	26

### ТРАК-П-60x30

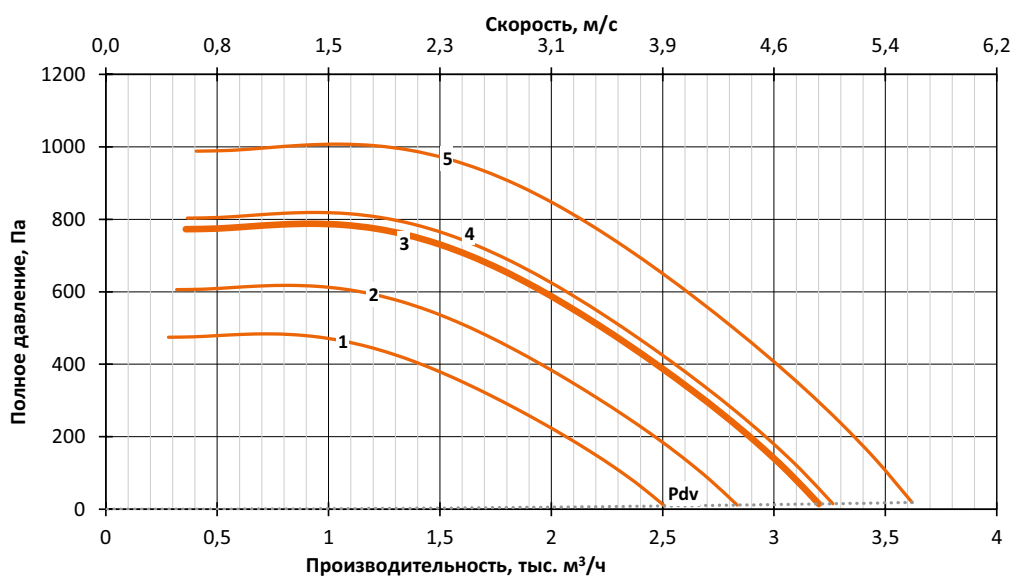

№	Типоразмер вентилятора	Двигатель		n, об/мин	ПЧ	f, Гц	Lw, дБА	Масса, кг
		Типоразмер	P <sub>2</sub> n, кВт					
1	ТРАК-П-60x30-4/0,25	63A4	0,25	2163	с ПЧ	78,9	74	24
2	ТРАК-П-60x30-4/0,37	63B4	0,37	2444	с ПЧ	89,1	76	24
3	ТРАК-П-60x30-2/0,55	63B2	0,55	2760	без ПЧ	50	79	25
4	ТРАК-П-60x30-2/0,55	63B2	0,55	2814	с ПЧ	50,9	79	25
5	ТРАК-П-60x30-2/0,75	71A2	0,75	3121	с ПЧ	55,5	82	28

**ТРАК-П-60x35**

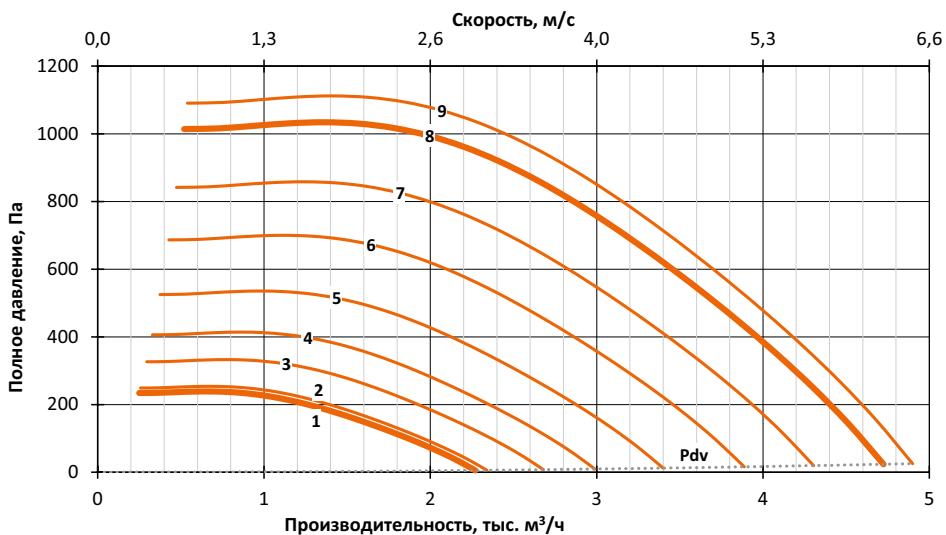

№	Типоразмер вентилятора	Двигатель		n, об/мин	ПЧ	f, Гц	Lw, дБА	Масса, кг
		Типоразмер	P <sub>2</sub> n, кВт					
1	ТРАК-П-60x35-4/0,12	56A4	0,12	1350	без ПЧ	50	67	28
2	ТРАК-П-60x35-4/0,12	56A4	0,12	1392	с ПЧ	51,5	68	28
3	ТРАК-П-60x35-4/0,18	56B4	0,18	1594	с ПЧ	59	71	28
4	ТРАК-П-60x35-4/0,25	63A4	0,25	1778	с ПЧ	64,8	73	29
5	ТРАК-П-60x35-4/0,37	63B4	0,37	2022	с ПЧ	73,7	76	29
6	ТРАК-П-60x35-4/0,55	71A4	0,55	2312	с ПЧ	82,5	79	33
7	ТРАК-П-60x35-4/0,75	71B4	0,75	2560	с ПЧ	91,1	81	34
8	ТРАК-П-60x35-2/1,1	71B2	1,1	2810	без ПЧ	50	83	35
9	ТРАК-П-60x35-2/1,1	71B2	1,1	2914	с ПЧ	51,8	84	35

**ТРАК-П-70x40**

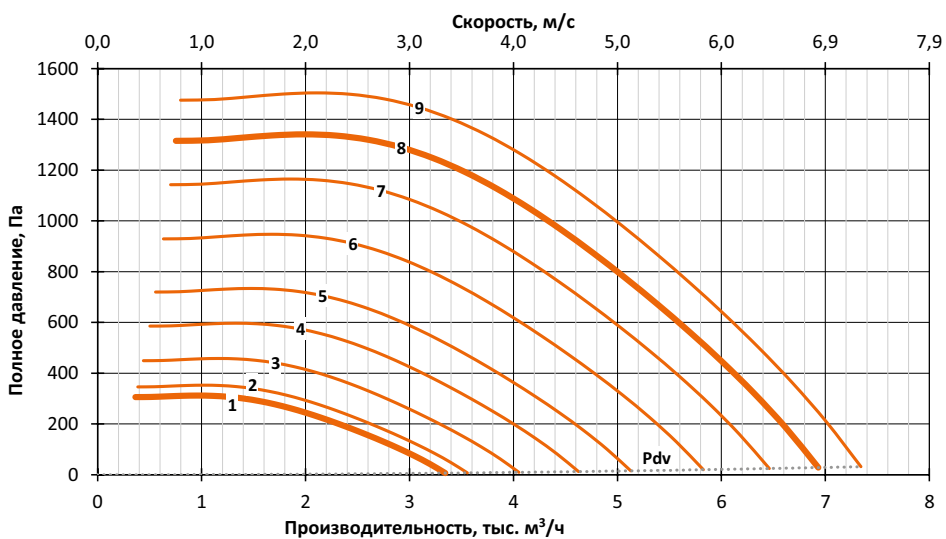

№	Типоразмер вентилятора	Двигатель		n, об/мин	ПЧ	f, Гц	Lw, дБА	Масса, кг
		Типоразмер	P <sub>2</sub> n, кВт					
1	ТРАК-П-70x40-4/0,25	63A4	0,25	1370	без ПЧ	50	71	50
2	ТРАК-П-70x40-4/0,25	63A4	0,25	1457	с ПЧ	53,1	72	50
3	ТРАК-П-70x40-4/0,37	63B4	0,37	1660	с ПЧ	60,5	75	50
4	ТРАК-П-70x40-4/0,55	71A4	0,55	1895	с ПЧ	67,6	78	54
5	ТРАК-П-70x40-4/0,75	71B4	0,75	2101	с ПЧ	74,7	80	55
6	ТРАК-П-70x40-4/1,1	80MA4	1,1	2387	с ПЧ	84,6	83	59
7	ТРАК-П-70x40-4/1,5	80MB4	1,5	2647	с ПЧ	93,5	85	61
8	ТРАК-П-70x40-2/2,2	80MB2	2,2	2840	без ПЧ	50	87	60
9	ТРАК-П-70x40-2/2,2	80MB2	2,2	3008	с ПЧ	52,9	88	60

**ТРАК-П-80x50**

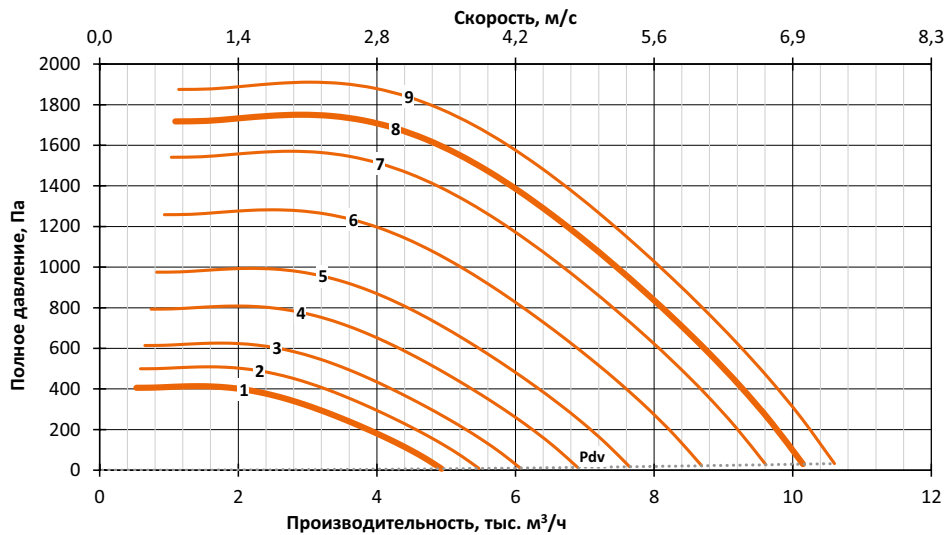

№	Типоразмер вентилятора	Двигатель		n, об/мин	ПЧ	f, Гц	Lw, дБА	Масса, кг
		Типоразмер	P <sub>2H</sub> , кВт					
1	ТРАК-П-80x50-4/0,55	71A4	0,55	1400	без ПЧ	50	75	61
2	ТРАК-П-80x50-4/0,55	71A4	0,55	1553	с ПЧ	55,4	77	61
3	ТРАК-П-80x50-4/0,75	71B4	0,75	1722	с ПЧ	61,2	79	62
4	ТРАК-П-80x50-4/1,1	80MA4	1,1	1957	с ПЧ	69,3	82	66
5	ТРАК-П-80x50-4/1,5	80MB4	1,5	2170	с ПЧ	76,6	84	68
6	ТРАК-П-80x50-4/2,2	90L4	2,2	2465	с ПЧ	87,1	87	71
7	ТРАК-П-80x50-4/3	100S4	3	2728	с ПЧ	96,3	89	73
8	ТРАК-П-80x50-2/4	100S2	4	2880	без ПЧ	50	91	74
9	ТРАК-П-80x50-2/4	100S2	4	3009	с ПЧ	52,2	92	74

**ТРАК-П-100x50**

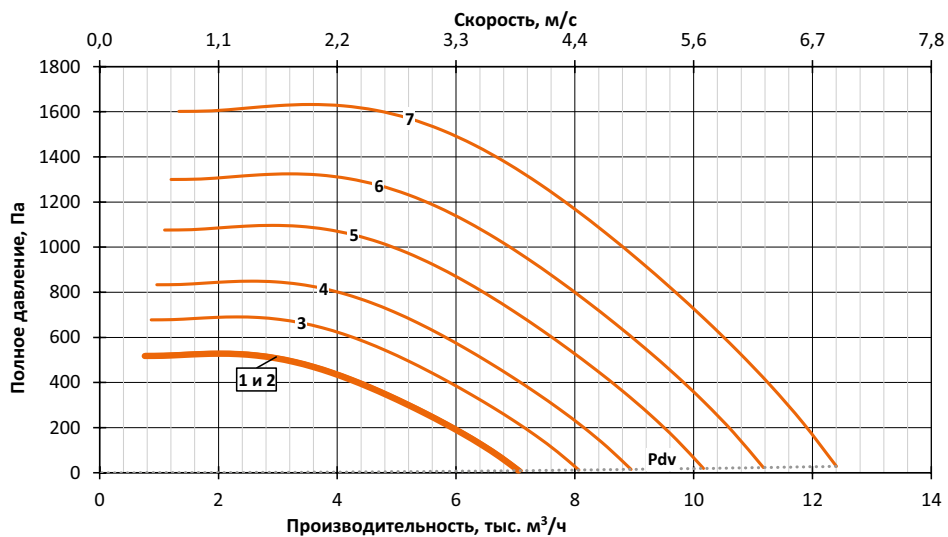

№	Типоразмер вентилятора	Двигатель		n, об/мин	ПЧ	f, Гц	Lw, дБА	Масса, кг
		Типоразмер	P <sub>2H</sub> , кВт					
1	ТРАК-П-100x50-4/0,75	71B4	0,75	1405	без ПЧ	50	79	71
2	ТРАК-П-100x50-4/0,75	71B4	0,75	1415	с ПЧ	50,3	79	71
3	ТРАК-П-100x50-4/1,1	80MA4	1,1	1608	с ПЧ	57	82	75
4	ТРАК-П-100x50-4/1,5	80MB4	1,5	1783	с ПЧ	63	84	77
5	ТРАК-П-100x50-4/2,2	90L4	2,2	2026	с ПЧ	71,5	87	80
6	ТРАК-П-100x50-4/3	100S4	3	2227	с ПЧ	78,6	89	82
7	ТРАК-П-100x50-4/4	100L4	4	2472	с ПЧ	85,8	91	91



**ВЕНТИЛЯТОРЫ  
РАДИАЛЬНЫЕ  
ПРЯМОТОЧНЫЕ  
С ВОРОНКООБРАЗНЫМ  
КОРПУСОМ  
ТРАК-К**





Радиальные вентиляторы ТРАК-К являются традиционным видом радиальных вентиляторов малой производительности, до 1300 м<sup>3</sup>/ч, для круглых каналов.

Выпускаются с характерными размерами 100, 125, 160, 200, 250, 315 мм – по ряду стандартных диаметров воздуховодов.

Имеют, в зависимости от размера, пластмассовые или металлические рабочие колеса с загнутыми назад лопатками в корпусе из оцинкованной стали.

Допустима любая ориентация оси вращения при монтаже, но при горизонтальном расположении оси вращения клеммная коробка должна располагаться в верхней половине пространства.

Вентиляторы оснащены однофазными электродвигателями с внешним ротором. Электродвигатель имеет встроенный термодатчик для защиты от перегрева. Электропитание – 230 В переменного тока.

Кабель от электродвигателя выведен в клеммную коробку на корпусе вентилятора. Степень защиты клеммной коробки IP44.

### Структура условного обозначения

**Вентилятор ТРАК-К - 100 - 2 / 0,07 - У2**

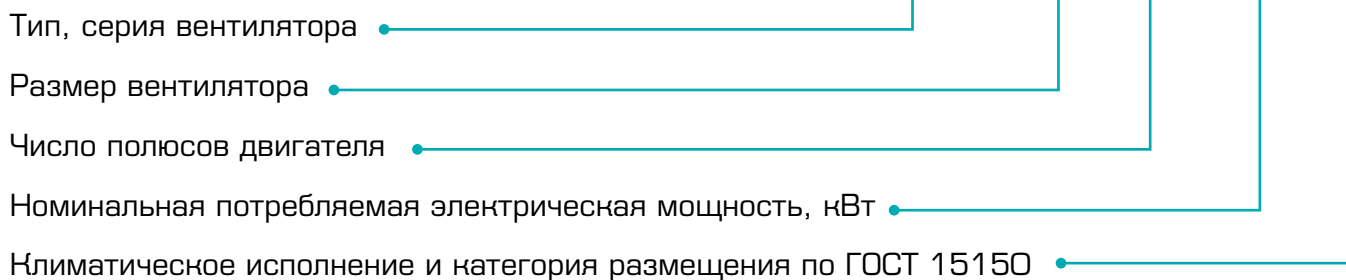

Пример обозначения: **Вентилятор ТРАК-К-100-2/0,07-У2**

### Габаритно-присоединительные размеры



Размер вентилятора	Размеры, мм				
	d	A	B	C	E
100	100	200	23	243	65
125	125	202	27	243	65
160	160	235	25	330	65
200	200	223	24	333	65
250	250	205	27	330	65
315	315	238	25	395	65

При подборе вентилятора на требуемые параметры следует руководствоваться приводимыми аэродинамическими характеристиками, как предельно достижимыми для конкретного типоразмера вентилятора.

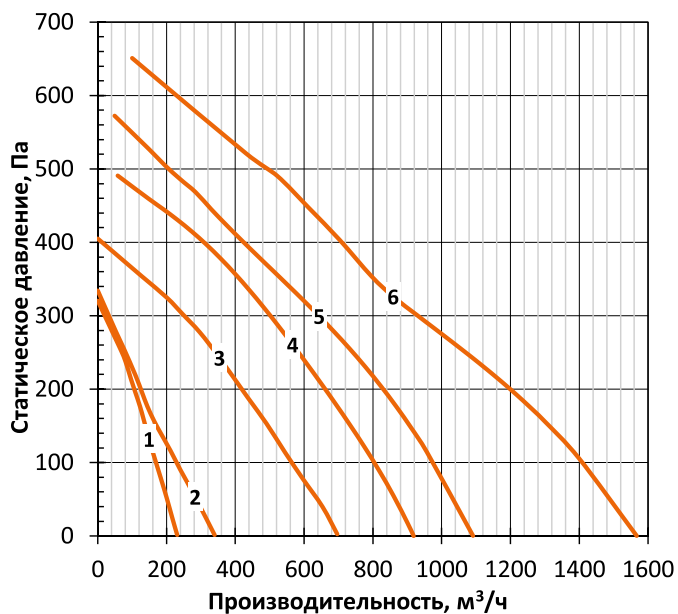
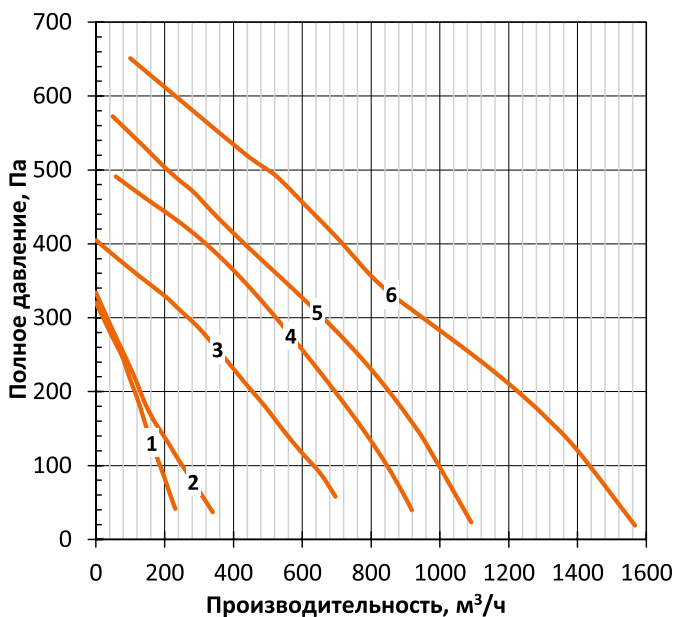

№	Обозначение	n, об/мин	P <sub>1</sub> , кВт	I <sub>n</sub> , А	L <sub>w</sub> , дБА	Масса, кг
1	ТРАК-К-100-2/0,07-У2	2587	0,07	0,3	56	2,8
2	ТРАК-К-125-2/0,07-У2	2505	0,07	0,3	56	3
3	ТРАК-К-160-2/0,12-У2	2480	0,12	0,5	59	4
4	ТРАК-К-200-2/0,15-У2	2654	0,15	0,7	61	5
5	ТРАК-К-250-2/0,2-У2	2450	0,2	0,9	61	5,3
6	ТРАК-К-315-2/0,28-У2	2450	0,28	1,1	63	6,4

# **ПРИНАДЛЕЖНОСТИ К ВЕНТИЛЯТОРАМ**

## Вставки гибкие ВГС, ВГП

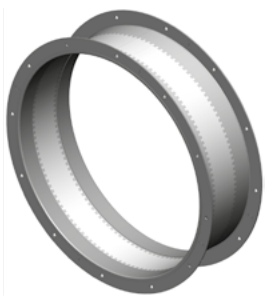

Вставки гибкие применяются для виброизоляции и уменьшения динамических нагрузок на воздуховод.

Вставка гибкая ВГК присоединяется к патрубкам круглого сечения осевых и радиальных вентиляторов.

Стандартные вставки могут изготавливаться как для ниппельного, так и для фланцевого соединения. По умолчанию гибкая вставка предлагается под фланцевое соединение с обеих сторон.

Длина вставки с ниппельным соединением одинакова со вставкой с фланцевым соединением, показанной на габаритном эскизе.

Не допускается использовать вставки для компенсации заметной несоосности воздуховода и патрубка вентилятора, не допускается устанавливать в полностью растянутом состоянии.

Структура условного обозначения: **Вставка гибкая ВГК-А1-А2Б2**

Обозначения:

**А1** – размер, номинальный диаметр в дециметрах.

**А2** – индекс модификации по назначению:

**не указано** – стандартная, общее назначение, для температуры перемещаемой среды до +80 °С;

**К** – коррозионностойкая гибкая вставка. Коррозионная стойкость к агрессивности среды внутри вставки.

**В** – гибкая вставка с антистатической поверхностью гибкой части, для применения со взрывозащищенными вентиляторами;

**Т** – температуростойкая гибкая вставка, подходит для температур перемещаемой среды от -60 °С до +200 °С и для климатических условий УХЛ;

**ТК** – температуростойкая (от -60 °С до +200 °С) коррозионностойкая гибкая вставка. Коррозионная стойкость к агрессивности среды внутри вставки.

**Б2** – индекс типа соединения:

**фф** – фланец с обеих сторон;

**фн** – фланец с одной стороны, ниппель с другой.

**Примеры обозначения:** Вставка гибкая ВГК-2,8-фн Вставка гибкая ВГК-4,5-Тфф

### Габаритно-присоединительные размеры

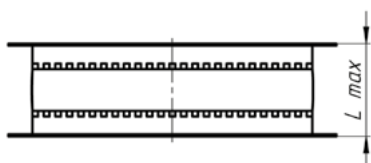
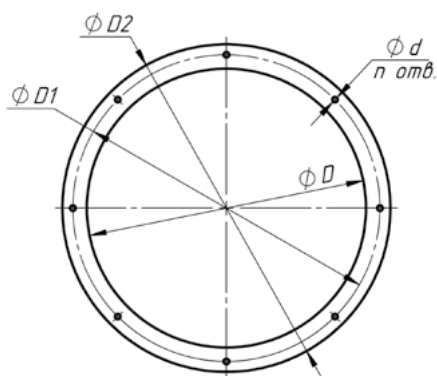

Обозначение	Размеры, мм					п, шт
	D	D1	D2	d	L*	
ВГК-2,5	250	280	300	7	120	8
ВГК-2,8	280	310	330	7	120	8
ВГК-3,15	315	345	365	7	120	8
ВГК-3,55	355	395	425	8	120	8
ВГК-4	400	440	470	8	120	8
ВГК-4,5	450	490	520	8	120	8
ВГК-5	500	540	570	8	120	12
ВГК-5,6	560	600	630	10	120	12
ВГК-6,3	630	670	700	10	120	12
ВГК-7,1	710	760	790	10	120	16
ВГК-8	800	850	880	10	120	16

Указана длина L растянутой гибкой вставки. Длина гибких вставок модификации ДУ – 200 мм.

## Вставки гибкие ВГК



Вставки гибкие применяются для виброизоляции и уменьшения динамических нагрузок на воздуховод.

Вставки гибкие ВГП присоединяются к патрубкам прямоугольного сечения радиальных вентиляторов.

Изготавливается под фланцевое соединение с обеих сторон.

Не допускается использовать вставки для компенсации заметной несоосности воздуховода и патрубка вентилятора, не допускается устанавливать в полностью растянутом состоянии.

Структура условного обозначения: **Вставка гибкая ВГП-А1-А2**

Обозначения:

Обозначения:

А1 – размер вставки, соответствующий размеру или номеру вентилятора;

А2 – индекс модификации по назначению:

**не указано** – стандартная, общее назначение, для температуры перемещаемой среды до +80 °С;

**Т** – температуростойкая гибкая вставка, подходит для температур перемещаемой среды от -60 °С до +200 °С, и для климатических условий УХЛ.

Пример обозначения: **Вставка гибкая ВГП-40х20**

### Габаритно-присоединительные размеры

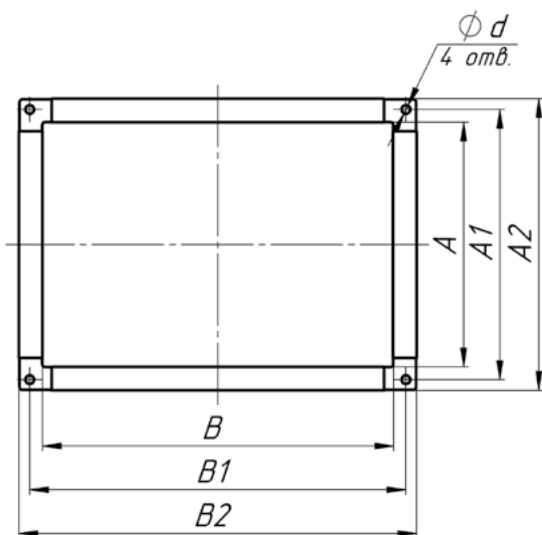

Размер вставки	Размеры, мм						d	L
	B	B1	B2	A	A1	A2		
40x20	400	420	443	200	220	243	9,5	161
50x25	500	520	543	250	270	293	9,5	161
50x30	500	520	543	300	320	343	9,5	161
60x30	600	620	643	300	320	343	9,5	161
60x35	600	620	643	350	370	393	9,5	161
70x40	700	720	743	400	420	443	9,5	161
80x50	800	820	843	500	520	543	9,5	161
100x50	1000	1030	1063	500	530	563	11	161

Длина вставки L дана для растянутого состояния.

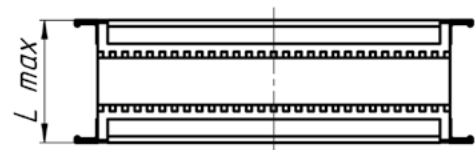

## Опора монтажная МО



Опора монтажная МО служит для горизонтальной установки осевых вентиляторов и радиальных с цилиндрическим корпусом на горизонтальные поверхности.

В таблице «Применяемость монтажной опоры» приведены обозначения типов монтажной опоры по сериям вентиляторов, для каких номеров существует отдельная опора и её обозначение. Для неуказанных номеров вентиляторов отдельная опора МО не применима, в таких случаях опора уже входит в состав конструкции вентилятора по умолчанию, если вентилятор не заказывается для вертикальной установки.

Структура условного обозначения: **Опора монтажная ТТТ-А1-А2-А3**

Обозначения:

**ТТТ** – тип опоры из таблицы «Применяемость монтажной опоры»;

**А1** – номер вентилятора;

**А2** – индекс длины опоры, зависящий от типоразмера вентилятора, не указывается при отсутствии дифференциации. См. таблицу «Применяемость монтажной опоры»;

**А3** – индекс модификации по назначению:

**не указано** – из углеродистой стали, стандартная;

**К** – из нержавеющей стали 12Х18Н10Т или её близкого аналога.

### Применяемость монтажной опоры

Вентилятор	Тип опоры	Диапазон применения по номеру вентилятора	Длина опоры
ТРАК-Ц	МО-РЦ	1,6 – 8	Одно исполнение в пределах номера вентилятора до номера 4,5 включительно, без индекса. Для номеров с № 5 и выше длина опоры зависит от индекса по ширине колеса: «-А»; «-Б».

Пример обозначения опоры высокой для вентилятора ТРАК-Ц-5-А-4/1,1-У2 (индекс ширины колеса «-А»): **Опора монтажная МО-РЦ-5-А**

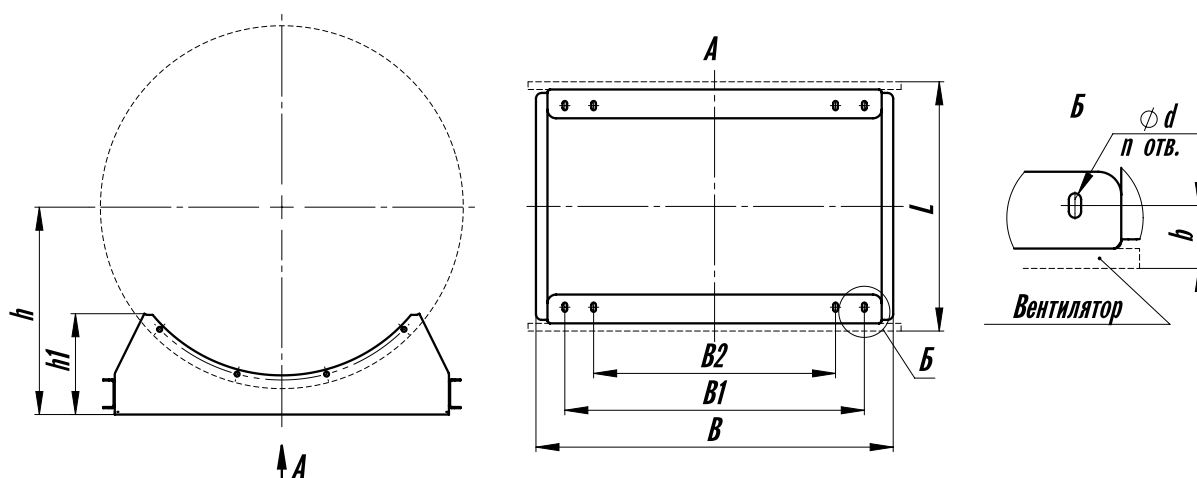

Опора изготавливается под определённый типоразмер вентилятора в связи с тем, что длина корпуса вентилятора может быть разной в пределах одного номера вентилятора.

Размер L на габаритном эскизе – это длина вентилятора, от которой зависит длина опоры.

## Поперечные размеры и высоты МО

Обозначение	Размеры, мм							п, шт.	Масса не более, кг
	h	h1	B	B1	B2	b	d		
МО-РЦ-1,6	200	100	270	200	-	15	7	2	1,2
МО-РЦ-1,8	210	130	320	200	-	16	7	2	1,2
МО-РЦ-2,24	250	120	335	260	-	20	6	4	1,5
МО-РЦ-2,5	270	195	470	390	-	25	6	4	2,7
МО-РЦ-2,8	300	215	520	440	-	25	6	4	3
МО-РЦ-3,15	330	185	520	440	-	25	6	4	3
МО-РЦ-3,55	360	175	620	520	420	30	8	8	4
МО-РЦ-4	390	185	690	590	490	30	8	8	5
МО-РЦ-4,5	430	230	780	660	540	40	10	8	9
МО-РЦ-5	480	260	870	750	630	40	10	8	11

## Козырёк КЗК

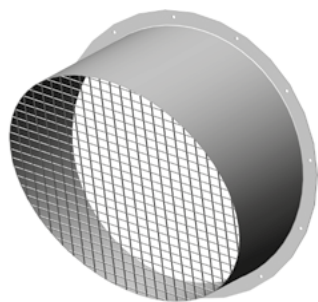

Козырёк КЗК применяется для защиты от попадания атмосферных осадков внутрь горизонтально ориентированных круглых патрубков при установке вентиляторов снаружи здания. Козырёк оснащён сеткой для защиты от случайного попадания посторонних предметов или касания вращающихся частей вентилятора.

Пример обозначения: **Козырёк КЗК-3,15**

### Габаритно-присоединительные размеры

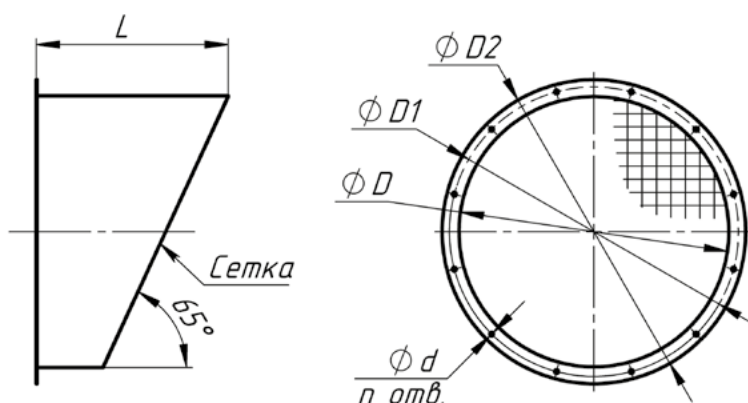

Обозначение	Размеры, мм					n	Масса, кг
	D	D1	D2	d	L		
КЗК-2,5	250	280	300	7	200	8	2,4
КЗК-2,8	280	310	330	7	215	8	2,8
КЗК-3,15	315	345	365	7	230	8	3,2
КЗК-3,55	355	395	425	8	250	8	4
КЗК-4	400	440	470	8	280	8	4,5
КЗК-4,5	450	490	520	8	315	8	5,5
КЗК-5	500	540	570	8	355	12	6,5
КЗК-5,6	560	600	630	10	400	12	8
КЗК-6,3	630	670	700	10	450	12	10
КЗК-7,1	710	760	790	10	500	16	16
КЗК-8	800	850	880	10	560	16	19