

## 9.2 РАДИАЛЬНЫЕ ВЕНТИЛЯТОРЫ

### Вентиляторы со спиральным корпусом **ПОСТ-РС** **(РАСП)**



ПОСТ-РС – приточный радиальный вентилятор для систем ПДВ. Вентилятор РАСП – радиальный вентилятор общего назначения.

Вентиляторы имеет высокоэффективное рабочее колесо с назад загнутыми лопатками, установленное в спиральном корпусе. Рабочее колесо устанавливается непосредственно на вал электродвигателя.

Положение выпускного патрубка может варьироваться при производстве, как представлено далее на габаритных эскизах, и должно указываться при заказе.

Вентилятор выпускается с различными ширинами рабочего колеса, что отражено в условном обозначении типоразмера. С типом колеса «Б» вентилятор имеет более широкий корпус в направлении оси вращения колеса, чем с колесом «А» или «В». Тип «Б» при аналогичной мощности обеспечивает более высокие расходы воздуха, но меньшее максимальное развиваемое давление.

Вентилятор изготавливается из углеродистых сталей с полимерным покрытием.

Вентилятор комплектуется трехфазным асинхронным электродвигателем под питающее напряжение 380 В / 50 Гц.

Вентилятор без комплектующих соответствует категории размещения 2 по ГОСТ 15150.

### Технические характеристики

Тип электродвигателя, масса, акустические и аэродинамические характеристики приведены ниже.

Вентиляторы серии РАСП имеют одинаковые характеристики с вентиляторами ПОСТ-РС.

Динамические давления  $P_{dv}$  соответствуют средней скорости в выпускном патрубке вентилятора. Они отличаются для типоразмеров с разной шириной корпуса и даны на диаграммах с соответствующей пометкой.

Уровень звуковой мощности (в дБ) в октавной полосе частот вычисляется по формуле  $L_{wi} = L_w + \Delta L_{wi}$ , где  $L_w$  – скорректированный уровень звуковой мощности (в дБА), излучаемой вентилятором на входе, а поправка  $\Delta L_{wi}$  взята для соответствующего числа полюсов электродвигателя. Корректированный уровень звуковой мощности на выходе равен  $L_w$ . Корректированный уровень звуковой мощности на выходе в вентилятор больше  $L_w$  на 3 дБА. Корректированный уровень звуковой мощности, излучаемой корпусом вентилятора с подсоединенными воздухопроводами меньше  $L_w$  на 3 дБА. Поправки для расчета уровня звуковой мощности в полосе приведены таблице ниже.

### Поправки $\Delta L_{wi}$ для вычисления звуковой мощности на среднегеометрических частотах октавных полос

Число полюсов электродвигателя	Среднегеометрическая частота октавы – i, Гц							
	63	125	250	500	1000	2000	4000	8000
	Поправки уровня звуковой мощности $\Delta L_{wi}$							
2	-15	-13	-10	-7	-7	-4	-8	-13
4	-13	-9	-7	-6	-3	-7	-12	-18
6	-10	-6	-7	-2	-4	-9	-15	-21
8	-7	-5	-4	-1	-5	-10	-16	-22

**Указания по монтажу**

Электродвигатели, установленные в вентиляторах, по умолчанию подготовлены для работы в трёхфазной сети с питающим напряжением 380 В. Для работы в сети с питающим напряжением 380 В перемычки в распределительной коробке электродвигателя устанавливаются, как показано на схемах ниже.

Для электродвигателей с номинальным напряжением  $\Delta/Y$  220/380 В – подключение звездой:

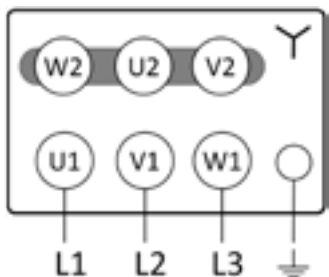

Для электродвигателей с номинальным напряжением  $\Delta/Y$  380/660 В – подключение треугольником:

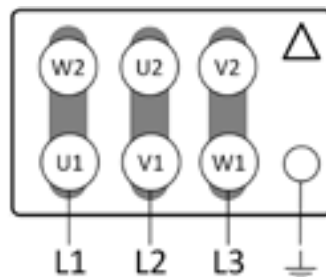

**Габаритно-присоединительные размеры**

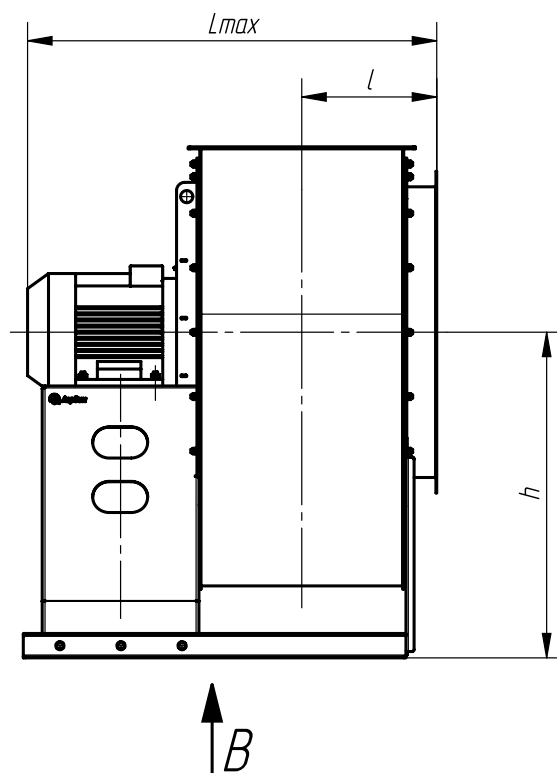
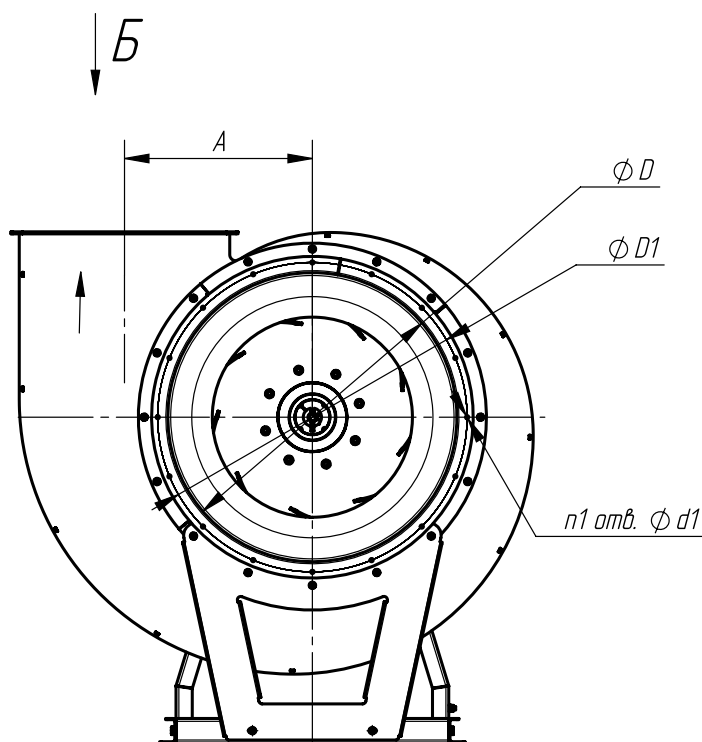

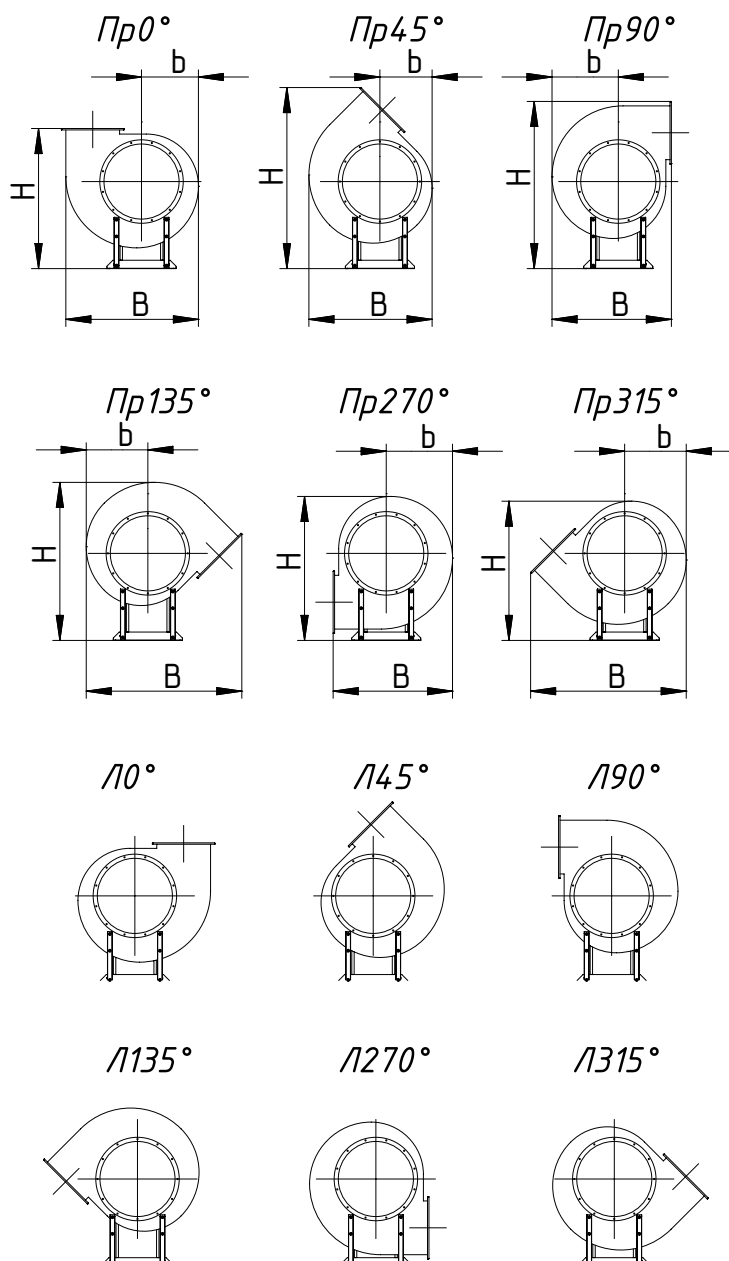
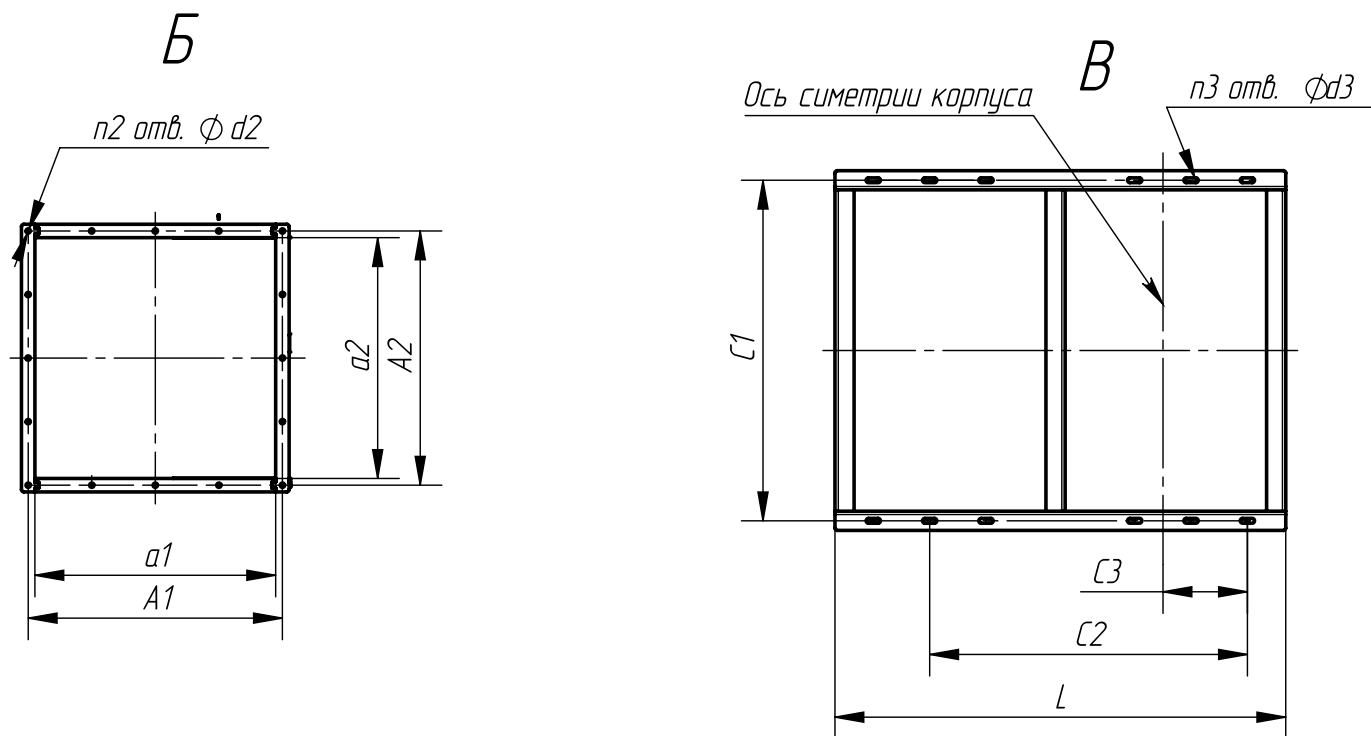

Вентилятор	Размеры, мм																				Количество, шт.								
	h	I		Lmax		A	D	D1	d1	a1	A1	a2		A2		d2	L		C1	C2		C3		d3	n1		n2		n3
		A, B	Б	A, B	Б							A, B	Б	A, B	Б		A, B	Б		A, B	Б	A, B	Б		A, B	Б	A, B	Б	
2,5	305	142	180	455	590	162	250	280	7	173	195	173	248	195	270	8,5	395	550	220	345	420	74	112	10	8	4	4	4	12
2,8	360	154	196	525	692	182	280	310	7	195	217	195	278	217	300	8,5	415	650	295	370	429	75	122	10	8	4	4	4	12
3,15	380	167	215	595	737	205	315	345	7	218	240	218	313	240	335	8,5	475	700	420	425	520	90	142	10	8	4	4	4	12
3,55	430	180	233	665	748	231	355	395	8	248	270	248	353	270	375	8,5	545	748	420	465	571	95	148	10	8	4	4	4	12
4	470	195	258	700	756	260	400	440	8	278	300	278	398	300	420	8,5	600	700	470	530	650	105	165	12	8	4	4	4	12
4,5	530	215	283	679	862	292	450	490	8	314	345	314	448	345	480	11	625	830	500	545	680	125	193	12	8	4	4	4	12
5	575	230	307	800	950	325	500	540	8	349	380	348	498	380	530	11	650	800	525	560	710	135	210	12	12	4	4	4	12
5,6	640	255	348	800	1045	364	560	600	8	391	422	390	558	422	590	11	700	918	550	615	783	160	244	12	12	4	4	4	12
6,3	720	295	395	920	1155	410	630	670	8	439	470	438	628	470	660	11	800	1022	630	690	859	150	245	14	12	4	4	4	12
7,1	800	329	435,5	1155	1373	462	710	760	8	497	530	495	710	530	745	9	940	1033	710	780	993	175	282	14	16	16	16	18	12
8	905	370	490	1318	1447	520	800	850	10	560	600	558	798	600	840	11	1050	1342	850	940	1175	210	330	14	16	16	16	18	12
9	1015	400	541	1415	1623	585	900	950	10	630	670	630	900	670	940	11	1200	1505	720	950	1220	270	405	15	16	20	20	20	6
10	1130	430	600	1505	1696	650	1000	1050	12	700	750	698	998	750	1055	12	1330	1580	880	1000	1300	265	415	15	16	20	20	20	6
11,2	1235	520	688	1735	2120	728	1120	1180	12	784	830	784	1120	830	1181	13	1517	1853	1164	1440	1776	440	608	15	20	24	24	24	6
12,5	1380	545	733	1930	2330	815	1250	1310	12	875	930	875	1250	930	1310	13	1720	2095	1260	1375	1770	310	498	15	20	24	24	24	6

Ввиду отличия размеров, для I, Lmax, L, a2, A2, C2, C3, n2 колонки разделены по индексам колеса

Таблица размеров для разных положений выпускного патрубка

Номер вентилятора	Пр0; Л0			Пр45; Л45			Пр90; Л90			Пр135; Л135			Пр270; Л270			Пр315; Л315		
	В	b	Н	В	b	Н	В	b	Н	В	b	Н	В	b	Н	В	b	Н
2,5	470	200	495	425	182	630	430	230	565	535	215	550	430	220	505	545	215	490
2,8	520	220	645	475	200	745	460	255	660	595	275	670	460	255	580	595	275	610
3,15	580	250	610	530	225	785	515	285	710	665	265	685	515	285	625	690	265	685
3,55	650	280	690	595	255	895	575	350	800	740	330	775	575	350	710	740	330	685
4	735	315	765	675	285	975	675	365	890	840	335	860	675	365	785	840	365	760
4,5	815	350	845	755	320	1110	730	405	985	945	410	955	730	405	870	945	410	880
5	905	390	930	835	355	1200	805	450	1105	1045	445	1055	805	450	915	1042	450	935
5,6	1000	435	1040	930	395	1355	925	500	1205	1155	505	1175	925	500	1075	1155	465	1040
6,3	1130	485	1170	1045	445	1535	1010	565	1380	1305	570	1360	1010	565	1205	1305	570	1220
7,1	1260	540	1260	1170	555	1690	1085	630	1545	1430	635	1525	1085	630	1345	1430	635	1360
8	1418	610	1420	1320	560	1860	1220	710	1715	1615	660	1665	1225	710	1515	1615	660	1465
9	1624	687	1645	1486	630	2123	1430	800	1952	1851	743	1871	1430	800	1702	1851	743	1645
10	1775	765	1840	1645	700	2375	1600	890	2145	2070	825	2080	1595	885	1895	2070	825	1830
11,2	1990	855	1955	1840	780	2565	1715	995	2370	2255	925	2300	1715	995	2090	2255	925	2020
12,5	2215	950	2180	2055	875	2865	1905	1110	2645	2510	1130	2565	1905	1110	2330	2510	1030	2255

**ПОСТ-РС-2,5**

№	Обозначение	Двигатель		Lw, дБА	M, кг
		Тип	N, кВт		
1	ПОСТ-РС-2,5-А-4/0,12	56А4	0,12	63	25
2	ПОСТ-РС-2,5-Б-4/0,12	56А4	0,12	63	26
3	ПОСТ-РС-2,5-Б1-4/0,12	56А4	0,12	63	26
4	ПОСТ-РС-2,5-А-2/0,25	56В2	0,25	79	25
5	ПОСТ-РС-2,5-А-2/0,37	63А2	0,37	79	26
6	ПОСТ-РС-2,5-Б-2/0,37	63А2	0,37	79	27
7	ПОСТ-РС-2,5-Б-2/0,55	63В2	0,55	79	27
8	ПОСТ-РС-2,5-Б-2/0,55	63В2	0,55	79	28
9	ПОСТ-РС-2,5-Б-2/0,75	71А2	0,75	79	31

**ПОСТ-РС-2,8**

№	Обозначение	Двигатель		Lw, дБА	M, кг
		Тип	N, кВт		
1	ПОСТ-РС-2,8-А-4/0,12	56А4	0,12	67	30
2	ПОСТ-РС-2,8-А1-4/0,12	56А4	0,12	67	30
3	ПОСТ-РС-2,8-В1-4/0,12	56А4	0,12	67	30
4	ПОСТ-РС-2,8-Б-4/0,12	56А4	0,12	67	32
5	ПОСТ-РС-2,8-Б1-4/0,12	56А4	0,12	67	32
6	ПОСТ-РС-2,8-Б2-4/0,12	56А4	0,12	67	32
7	ПОСТ-РС-2,8-А-2/0,55	63В2	0,55	82	32
8	ПОСТ-РС-2,8-Б-2/0,55	63В2	0,55	82	34
9	ПОСТ-РС-2,8-А-2/0,75	71А2	0,75	83	35
10	ПОСТ-РС-2,8-Б-2/0,75	71А2	0,75	83	37
11	ПОСТ-РС-2,8-Б-2/1,1	71В2	1,1	83	38
12	ПОСТ-РС-2,8-Б-2/1,1	71В2	1,1	83	39

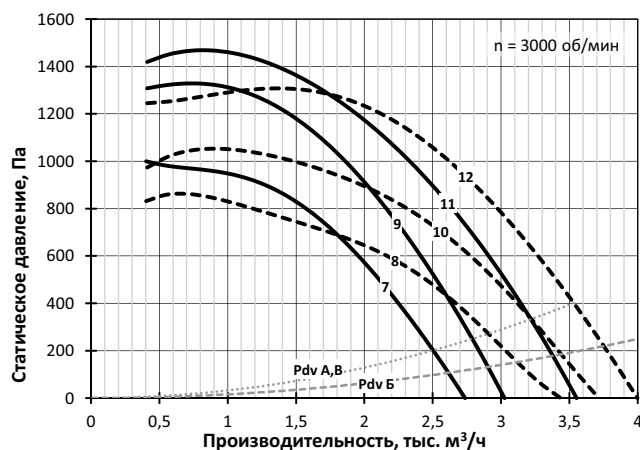
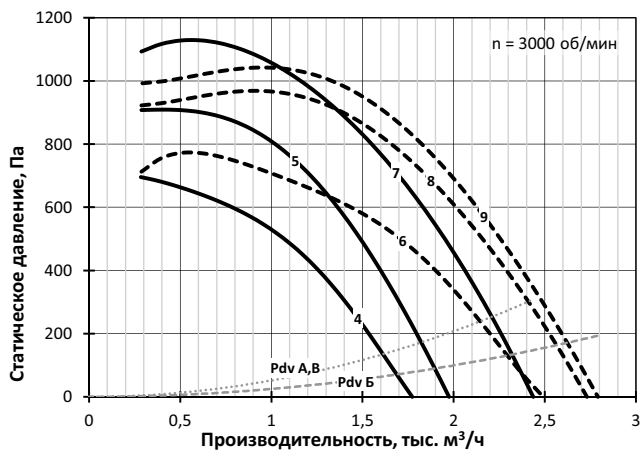
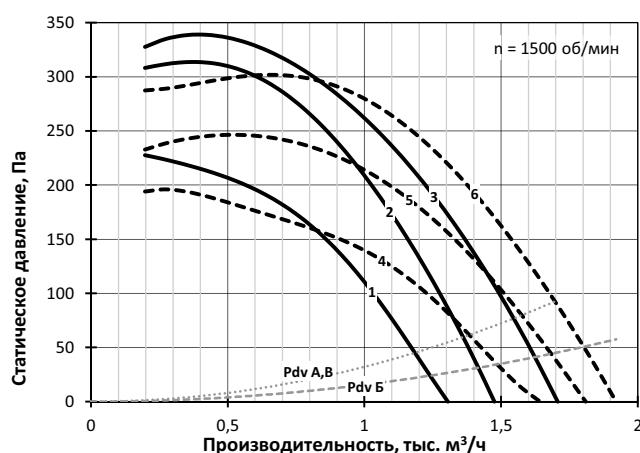
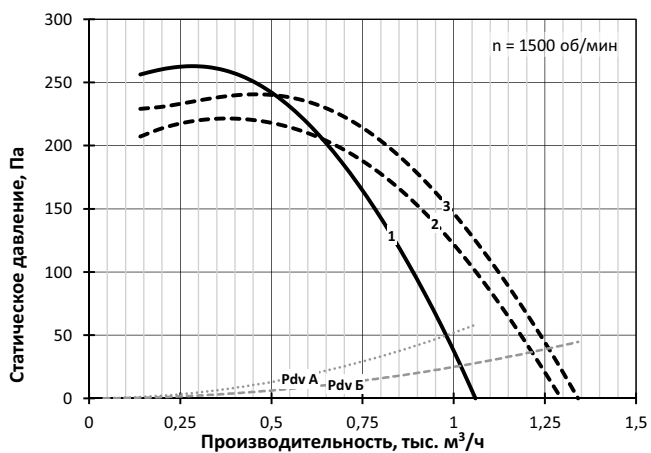

ПОСТ-РС-3,15

№	Обозначение	Двигатель		Lw, дБА	M, кг
		Тип	N, кВт		
1	ПОСТ-РС-3,15-А-4/0,12	56А4	0,12	70	35
2	ПОСТ-РС-3,15-Б-4/0,12	56А4	0,12	70	37
3	ПОСТ-РС-3,15-А-4/0,18	56В4	0,18	70	35
4	ПОСТ-РС-3,15-Б-4/0,18	56В4	0,18	70	37
5	ПОСТ-РС-3,15-В-4/0,25	63А4	0,25	71	37
6	ПОСТ-РС-3,15-Б-4/0,25	63А4	0,25	71	38
7	ПОСТ-РС-3,15-А-2/1,1	71В2	1,1	86	43
8	ПОСТ-РС-3,15-Б-2/1,1	71В2	1,1	86	44
9	ПОСТ-РС-3,15-А-2/1,5	80МА2	1,5	87	45
10	ПОСТ-РС-3,15-Б-2/1,5	80МА2	1,5	87	46
11	ПОСТ-РС-3,15-В-2/2,2	80МВ2	2,2	87	47
12	ПОСТ-РС-3,15-Б-2/2,2	80МВ2	2,2	87	48

ПОСТ-РС-3,55

№	Обозначение	Двигатель		Lw, дБА	M, кг
		Тип	N, кВт		
1	ПОСТ-РС-3,55-А-4/0,18	56В4	0,18	74	46
2	ПОСТ-РС-3,55-А-4/0,25	63А4	0,25	74	47
3	ПОСТ-РС-3,55-Б-4/0,25	63А4	0,25	74	51
4	ПОСТ-РС-3,55-В-4/0,37	63В4	0,37	74	48
5	ПОСТ-РС-3,55-Б-4/0,37	63В4	0,37	74	51
6	ПОСТ-РС-3,55-Б-4/0,55	71А4	0,55	75	55
7	ПОСТ-РС-3,55-А-2/2,2	80МВ2	2,2	90	57
8	ПОСТ-РС-3,55-Б-2/2,2	80МВ2	2,2	90	61
9	ПОСТ-РС-3,55-А-2/3	90Л2	3	90	59
10	ПОСТ-РС-3,55-Б-2/3	90Л2	3	90	63
11	ПОСТ-РС-3,55-В-2/4	100S2	4	90	65
12	ПОСТ-РС-3,55-Б-2/4	100S2	4	90	68

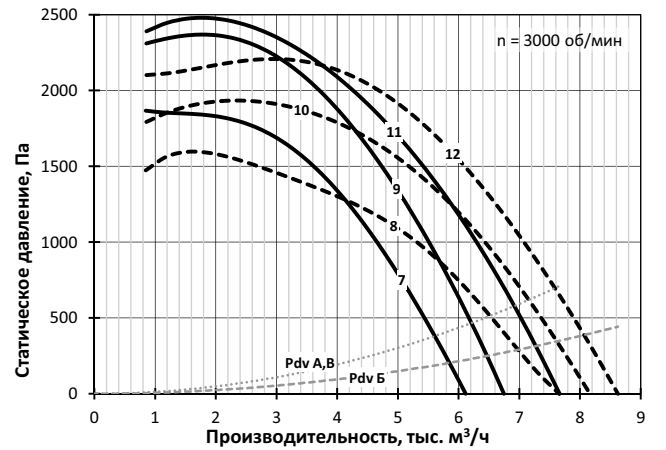
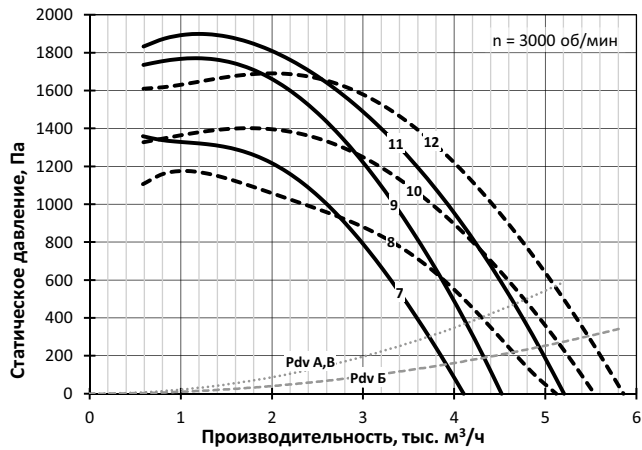
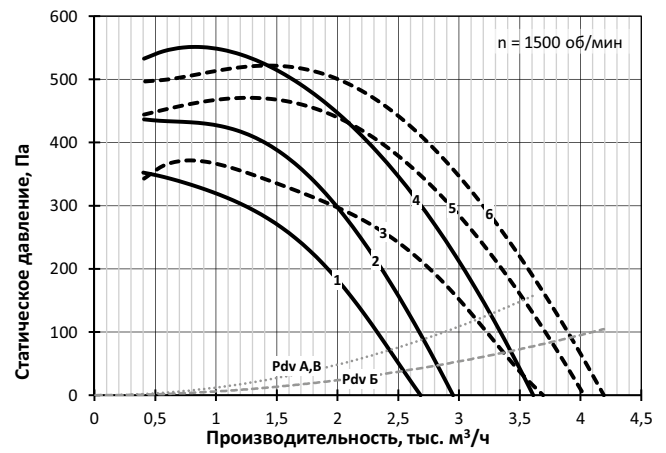
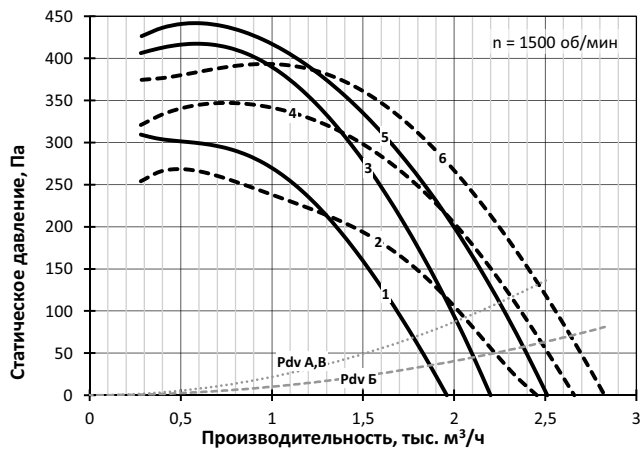

**ПОСТ-РС-4**

№	Обозначение	Двигатель		Lw, дБА	M, кг
		Тип	N, кВт		
1	ПОСТ-РС-4-А-4/0,37	63В4	0,37	78	63
2	ПОСТ-РС-4-Б-4/0,37	63В4	0,37	78	66
3	ПОСТ-РС-4-А-4/0,55	71А4	0,55	78	67
4	ПОСТ-РС-4-Б-4/0,55	71А4	0,55	78	70
5	ПОСТ-РС-4-В-4/0,75	71В4	0,75	79	70
6	ПОСТ-РС-4-Б-4/0,75	71В4	0,75	79	71
7	ПОСТ-РС-4-А-2/3	90L2	3	94	75
8	ПОСТ-РС-4-А-2/4	100S2	4	94	80
9	ПОСТ-РС-4-Б-2/4	100S2	4	94	83
10	ПОСТ-РС-4-А-2/5,5	100L2	5,5	94	89
11	ПОСТ-РС-4-Б-2/5,5	100L2	5,5	94	92
12	ПОСТ-РС-4-В-2/7,5	112M2	7,5	94	111
13	ПОСТ-РС-4-Б-2/7,5	112M2	7,5	94	112

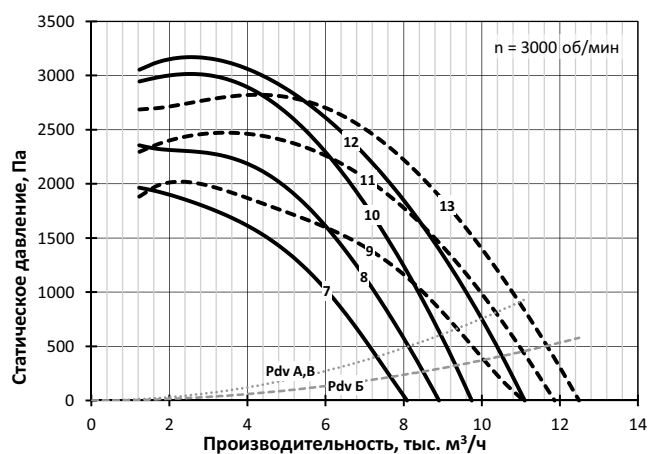
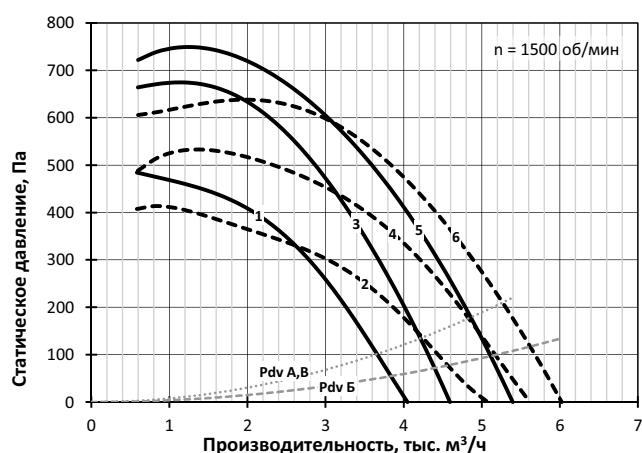

**ПОСТ-РС-4,5**

№	Обозначение	Двигатель		Lw, дБА	M, кг
		Тип	N, кВт		
1	ПОСТ-РС-4,5-Б-6/0,18	63А6	0,18	72	95
2	ПОСТ-РС-4,5-Б-6/0,25	63В6	0,25	72	96
3	ПОСТ-РС-4,5-Б-6/0,37	71А6	0,37	73	98
4	ПОСТ-РС-4,5-А-4/0,75	71В4	0,75	82	78
5	ПОСТ-РС-4,5-Б-4/0,75	71В4	0,75	82	100
6	ПОСТ-РС-4,5-А-4/1,1	80МА4	1,1	82	82
7	ПОСТ-РС-4,5-Б-4/1,1	80МА4	1,1	82	104
8	ПОСТ-РС-4,5-В-4/1,5	80МВ4	1,5	82	86
9	ПОСТ-РС-4,5-Б-4/1,5	80МВ4	1,5	82	106

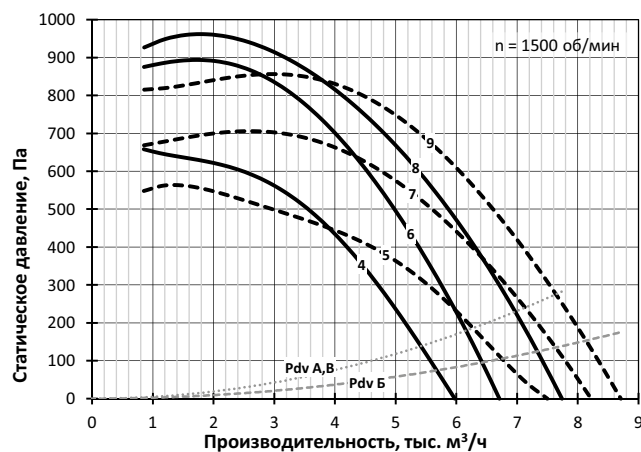
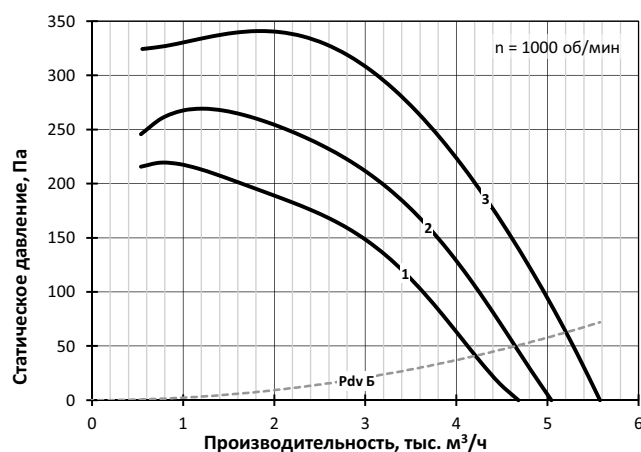

ПОСТ-РС-5

№	Обозначение	Двигатель		Lw, дБА	M, кг
		Тип	N, кВт		
1	ПОСТ-РС-5-A-6/0,37	71A6	0,37	76	103
2	ПОСТ-РС-5-B-6/0,37	71A6	0,37	76	108
3	ПОСТ-РС-5-B-6/0,55	71B6	0,55	76	108
4	ПОСТ-РС-5-B-6/0,55	71B6	0,55	76	110
5	ПОСТ-РС-5-B-6/0,75	80MA6	0,75	76	112
6	ПОСТ-РС-5-B-6/0,75	80MA6	0,75	76	114
7	ПОСТ-РС-5-A-4/1,1	80MA4	1,1	85	109
8	ПОСТ-РС-5-A-4/1,5	80MB4	1,5	85	111
9	ПОСТ-РС-5-B-4/1,5	80MB4	1,5	85	116
10	ПОСТ-РС-5-B-4/2,2	90L4	2,2	85	116
11	ПОСТ-РС-5-B-4/2,2	90L4	2,2	85	119
12	ПОСТ-РС-5-B-4/3	100S4	3	85	121

ПОСТ-РС-5,6

№	Обозначение	Двигатель		Lw, дБА	M, кг
		Тип	N, кВт		
1	ПОСТ-РС-5,6-A-6/0,55	71B6	0,55	79	125
2	ПОСТ-РС-5,6-A-6/0,75	80MA6	0,75	80	129
3	ПОСТ-РС-5,6-B-6/0,75	80MA6	0,75	80	139
4	ПОСТ-РС-5,6-B-6/1,1	80MB6	1,1	80	134
5	ПОСТ-РС-5,6-B-6/1,1	80MB6	1,1	80	141
6	ПОСТ-РС-5,6-B-6/1,5	90L6	1,5	80	144
7	ПОСТ-РС-5,6-A-4/2,2	90L4	2,2	89	134
8	ПОСТ-РС-5,6-B-4/2,2	90L4	2,2	89	144
9	ПОСТ-РС-5,6-A-4/3	100S4	3	89	136
10	ПОСТ-РС-5,6-B-4/3	100S4	3	89	146
11	ПОСТ-РС-5,6-B-4/4	100L4	4	89	148
12	ПОСТ-РС-5,6-B-4/4	100L4	4	89	155
13	ПОСТ-РС-5,6-B-4/5,5	112M4	5,5	89	176

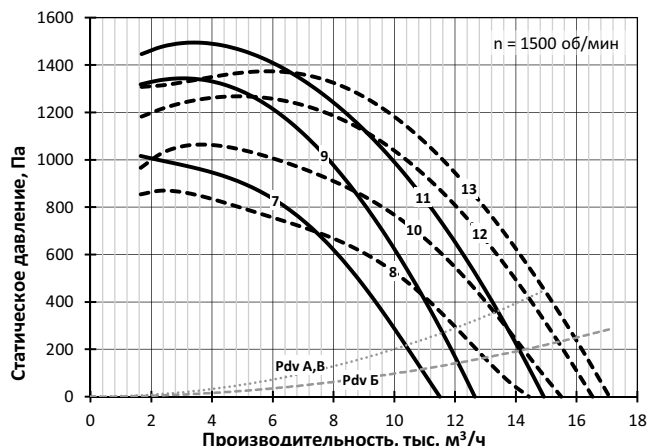
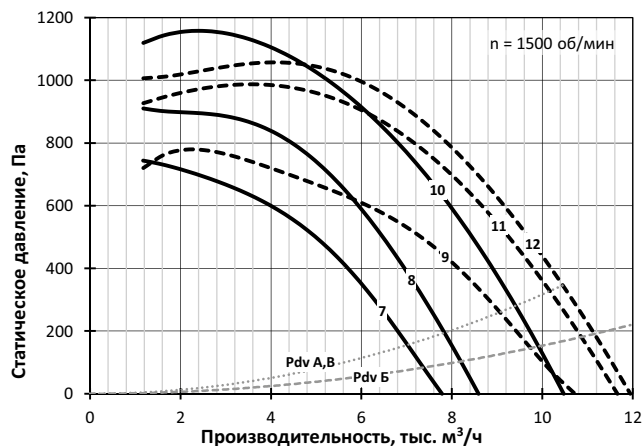
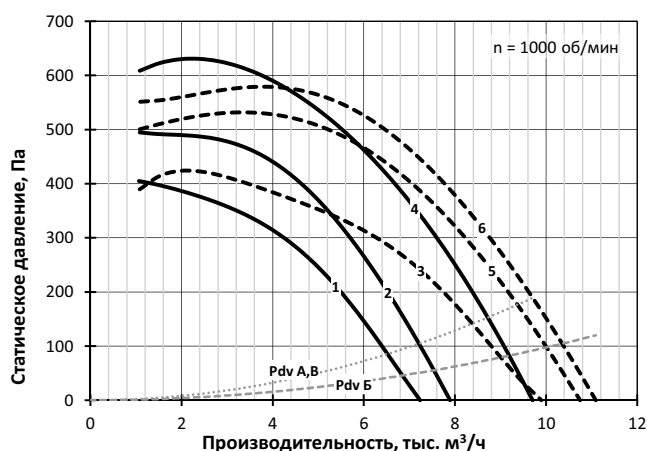
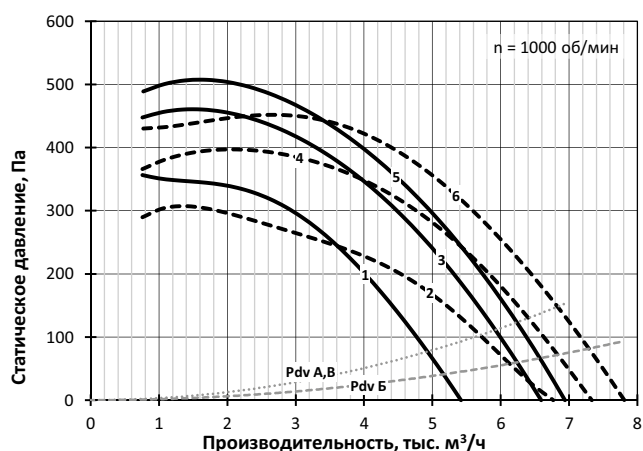

**ПОСТ-РС-6,3**

№	Обозначение	Двигатель		Lw, дБА	M, кг
		Тип	N, кВт		
1	ПОСТ-РС-6,3-А-6/1,1	80MB6	1,1	83	168
2	ПОСТ-РС-6,3-Б-6/1,1	80MB6	1,1	83	181
3	ПОСТ-РС-6,3-А-6/1,5	90L6	1,5	83	171
4	ПОСТ-РС-6,3-Б-6/1,5	90L6	1,5	83	184
5	ПОСТ-РС-6,3-В-6/2,2	100L6	2,2	84	185
6	ПОСТ-РС-6,3-Б-6/2,2	100L6	2,2	84	193
7	ПОСТ-РС-6,3-А-4/4	100L4	4	93	182
8	ПОСТ-РС-6,3-А-4/5,5	112M4	5,5	93	203
9	ПОСТ-РС-6,3-Б-4/5,5	112M4	5,5	93	216
10	ПОСТ-РС-6,3-В-4/7,5	132S4	7,5	93	232
11	ПОСТ-РС-6,3-Б-4/7,5	132S4	7,5	93	240
12	ПОСТ-РС-6,3-Б-4/11	132M4	11	93	252

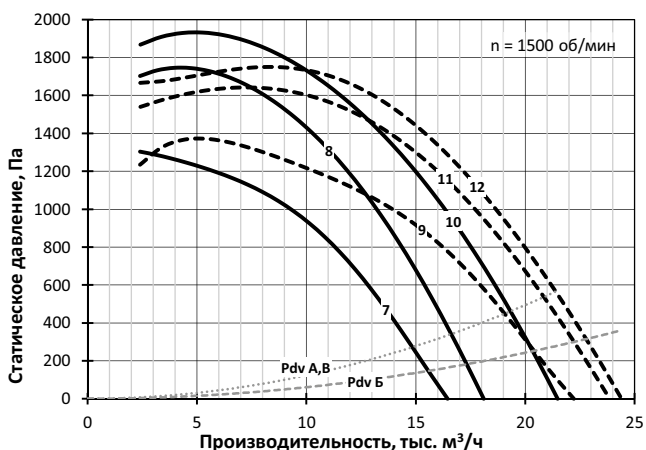
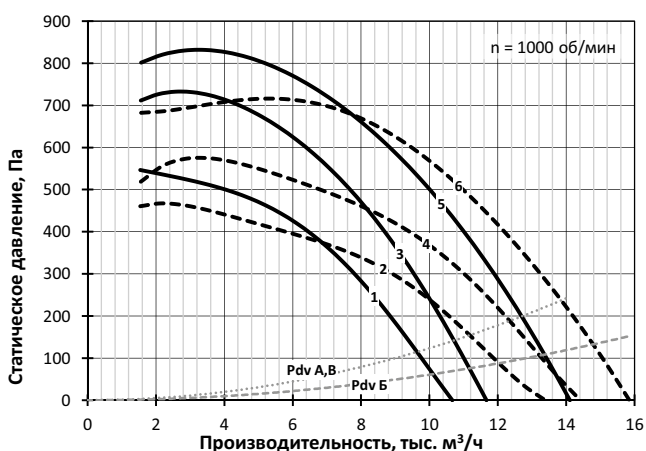

**ПОСТ-РС-7,1**

№	Обозначение	Двигатель		Lw, дБА	M, кг
		Тип	N, кВт		
1	ПОСТ-РС-7,1-А-8/1,1	90LB8	1,1	81	226
2	ПОСТ-РС-7,1-Б-8/1,1	90LB8	1,1	81	241
3	ПОСТ-РС-7,1-В-8/1,5	100L8	1,5	81	241
4	ПОСТ-РС-7,1-Б-8/1,5	100L8	1,5	81	250
5	ПОСТ-РС-7,1-Б-8/2,2	112MA8	2,2	81	254
6	ПОСТ-РС-7,1-А-6/2,2	100L6	2,2	87	233
7	ПОСТ-РС-7,1-Б-6/2,2	100L6	2,2	87	248
8	ПОСТ-РС-7,1-А-6/3	112MA6	3	87	239
9	ПОСТ-РС-7,1-Б-6/3	112MA6	3	87	254
10	ПОСТ-РС-7,1-В-6/4	112MB6	4	87	253
11	ПОСТ-РС-7,1-Б-6/4	112MB6	4	87	262
12	ПОСТ-РС-7,1-Б-6/5,5	132S6	5,5	88	289
13	ПОСТ-РС-7,1-А-4/7,5	132S4	7,5	97	280
14	ПОСТ-РС-7,1-Б-4/7,5	132S4	7,5	97	295
15	ПОСТ-РС-7,1-А-4/11	132M4	11	97	292
16	ПОСТ-РС-7,1-Б-4/11	132M4	11	97	307
17	ПОСТ-РС-7,1-В-4/15	160S4	15	97	336
18	ПОСТ-РС-7,1-Б-4/15	160S4	15	97	345

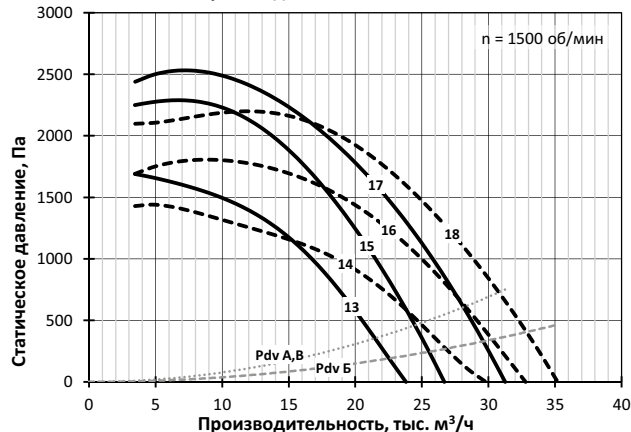
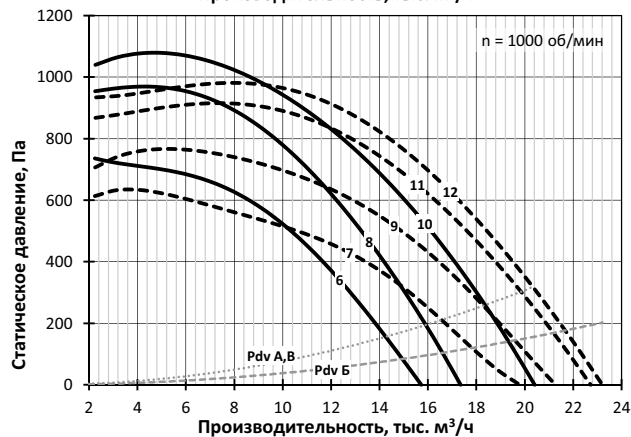
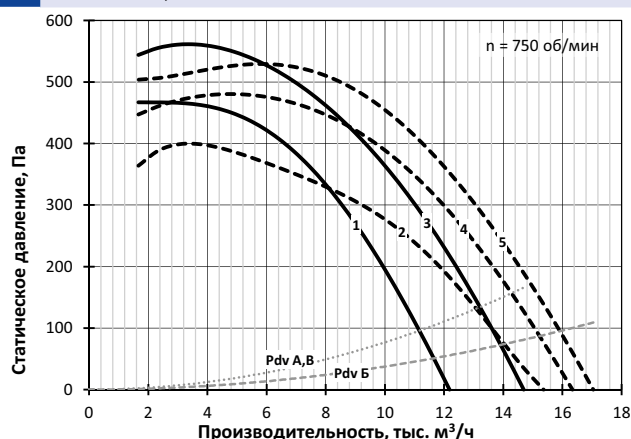

ПОСТ-РС-8

№	Обозначение	Двигатель		Lw, дБА	M, кг
		Тип	N, кВт		
1	ПОСТ-РС-8-А-8/1,5	100L8	1,5	84	330
2	ПОСТ-РС-8-А-8/2,2	112МА8	2,2	85	334
3	ПОСТ-РС-8-Б-8/2,2	112МА8	2,2	85	354
4	ПОСТ-РС-8-В-8/3	112МВ8	3	85	348
5	ПОСТ-РС-8-Б-8/3	112МВ8	3	85	359
6	ПОСТ-РС-8-А-6/4	112МВ6	4	91	342
7	ПОСТ-РС-8-Б-6/4	112МВ6	4	91	362
8	ПОСТ-РС-8-А-6/5,5	132S6	5,5	91	369
9	ПОСТ-РС-8-Б-6/5,5	132S6	5,5	91	389
10	ПОСТ-РС-8-В-6/7,5	132М6	7,5	91	391
11	ПОСТ-РС-8-Б-6/7,5	132М6	7,5	91	402
12	ПОСТ-РС-8-Б-6/11	160S6	11	92	445
13	ПОСТ-РС-8-А-4/15	160S4	15	100	425
14	ПОСТ-РС-8-Б-4/15	160S4	15	100	445
15	ПОСТ-РС-8-А-4/18,5	160M4	18,5	100	442
16	ПОСТ-РС-8-Б-4/18,5	160M4	18,5	100	462
17	ПОСТ-РС-8-А-4/22	180S4	22	101	470
18	ПОСТ-РС-8-Б-4/22	180S4	22	101	490
19	ПОСТ-РС-8-В-4/30	180M4	30	101	499
20	ПОСТ-РС-8-Б-4/30	180M4	30	101	510

ПОСТ-РС-9

№	Обозначение	Двигатель		Lw, дБА	M, кг
		Тип	N, кВт		
1	ПОСТ-РС-9-А-8/3	112МВ8	3	88	434
2	ПОСТ-РС-9-Б-8/3	112МВ8	3	88	459
3	ПОСТ-РС-9-А-8/4	132S8	4	88	464
4	ПОСТ-РС-9-Б-8/4	132S8	4	88	489
5	ПОСТ-РС-9-В-8/5,5	132М8	5,5	89	489
6	ПОСТ-РС-9-Б-8/5,5	132М8	5,5	89	502
7	ПОСТ-РС-9-Б-8/7,5	160S8	7,5	89	545
8	ПОСТ-РС-9-А-6/7,5	132М6	7,5	95	477
9	ПОСТ-РС-9-Б-6/7,5	132М6	7,5	95	502
10	ПОСТ-РС-9-А-6/11	160S6	11	95	520
11	ПОСТ-РС-9-Б-6/11	160S6	11	95	545
12	ПОСТ-РС-9-В-6/15	160M6	15	95	561
13	ПОСТ-РС-9-Б-6/15	160M6	15	95	574
14	ПОСТ-РС-9-А-4/30	180M4	30	104	585
15	ПОСТ-РС-9-А-4/37	200M4	37	104	640

РАДИАЛЬНЫЕ ВЕНТИЛЯТОРЫ И ИХ УСТАНОВКИ

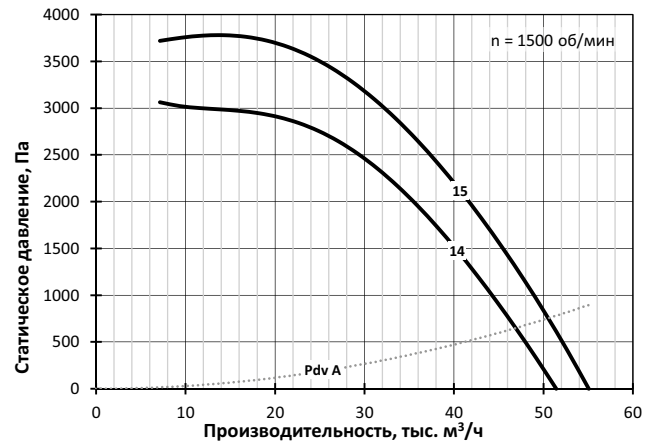
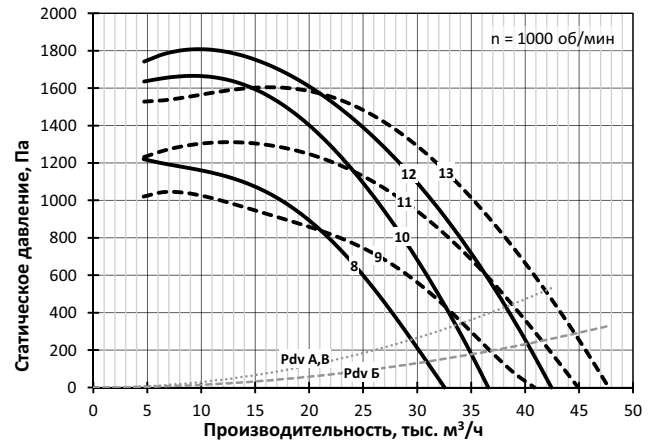
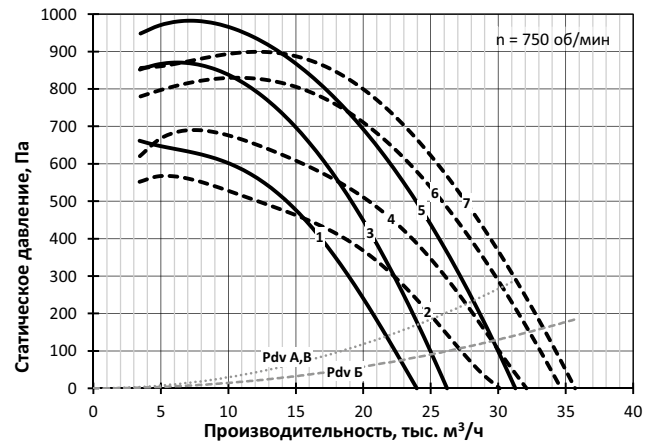
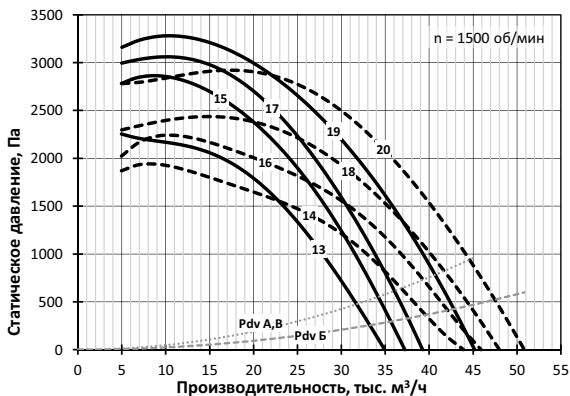
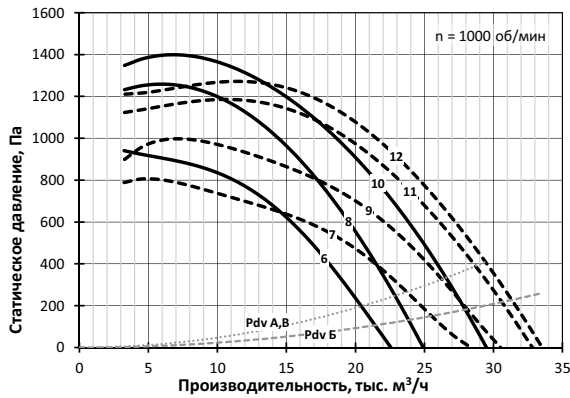
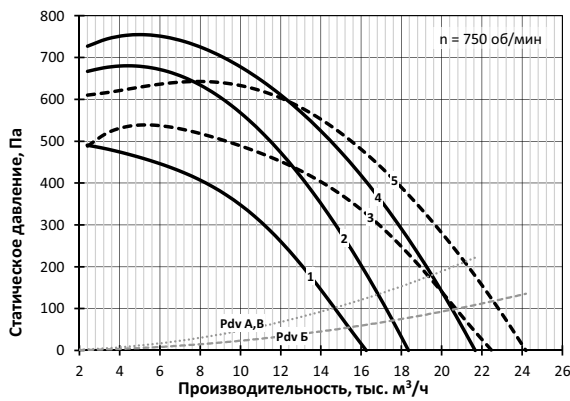

**ПОСТ-РС-10**

№	Обозначение	Двигатель		Lw, дБА	M, кг
		Тип	N, кВт		
1	ПОСТ-РС-10-А-8/5,5	132М8	5,5	92	542
2	ПОСТ-РС-10-Б-8/5,5	132М8	5,5	92	572
3	ПОСТ-РС-10-А-8/7,5	160S8	7,5	92	585
4	ПОСТ-РС-10-Б-8/7,5	160S8	7,5	92	615
5	ПОСТ-РС-10-В-8/11	160М8	11	92	624
6	ПОСТ-РС-10-Б-8/11	160М8	11	92	640
7	ПОСТ-РС-10-А-6/15	160М6	15	98	614
8	ПОСТ-РС-10-Б-6/15	160М6	15	98	644
9	ПОСТ-РС-10-А-6/18,5	180М6	18,5	98	640
10	ПОСТ-РС-10-Б-6/18,5	180М6	18,5	98	670
11	ПОСТ-РС-10-В-6/22	200М6	22	98	684
12	ПОСТ-РС-10-Б-6/22	200М6	22	98	700
13	ПОСТ-РС-10-Б-6/30	200L6	30	98	735

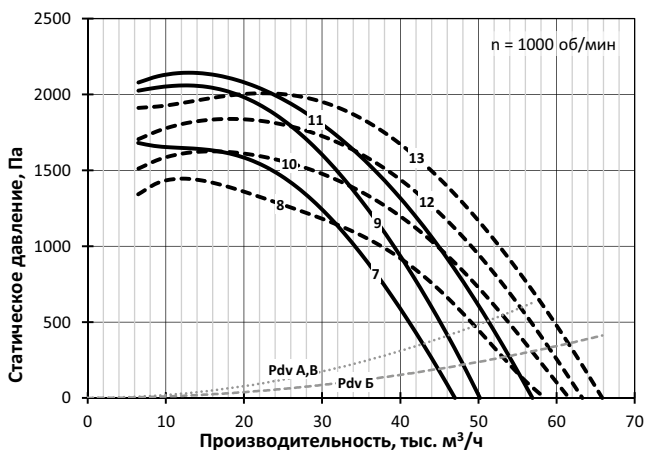
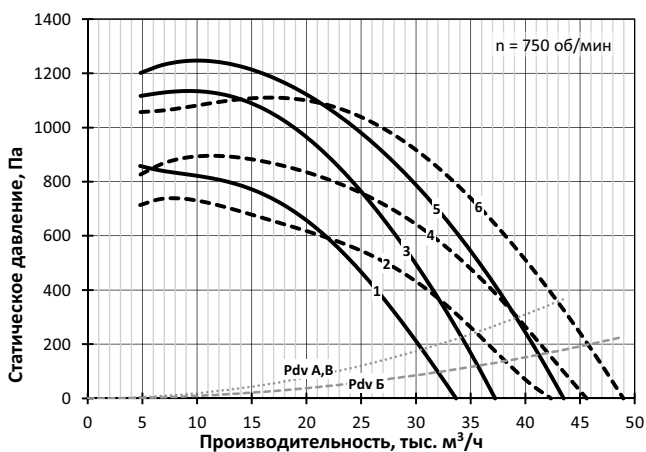

**ПОСТ-РС-11,2**

№	Обозначение	Двигатель		Lw, дБА	M, кг
		Тип	N, кВт		
1	ПОСТ-РС-11,2-А-8/11	160М8	11	95	840
2	ПОСТ-РС-11,2-Б-8/11	160М8	11	95	880
3	ПОСТ-РС-11,2-А-8/15	180М8	15	96	870
4	ПОСТ-РС-11,2-Б-8/15	180М8	15	96	910
5	ПОСТ-РС-11,2-В-8/18,5	200М8	18,5	96	936
6	ПОСТ-РС-11,2-Б-8/18,5	200М8	18,5	96	955
7	ПОСТ-РС-11,2-А-6/22	200М6	22	102	900
8	ПОСТ-РС-11,2-А-6/30	200L6	30	102	935
9	ПОСТ-РС-11,2-А-6/37	225М6	37	102	998

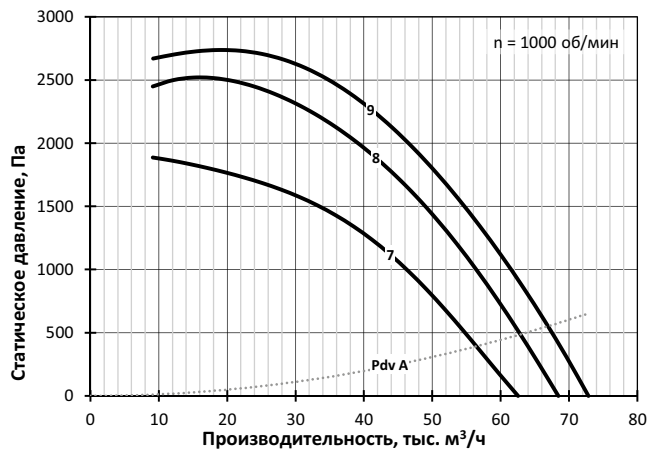
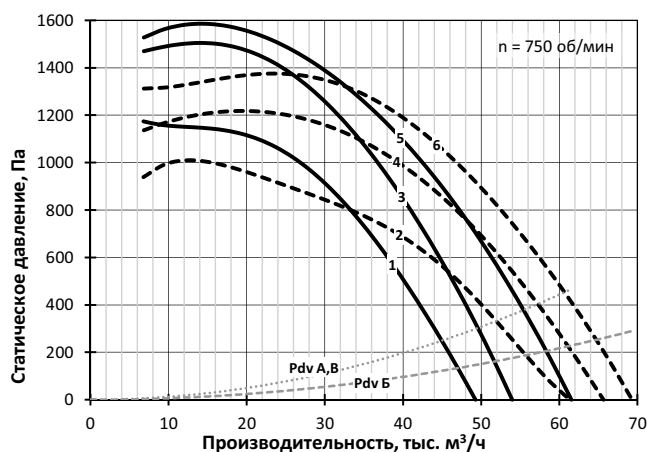

ПОСТ-РС-12,5

№	Обозначение	Двигатель		Lw, дБА	M, кг
		Тип	N, кВт		
1	ПОСТ-РС-12,5-А-8/15	180М8	15	99	1070
2	ПОСТ-РС-12,5-А-8/18,5	200М8	18,5	99	1115
3	ПОСТ-РС-12,5-Б-8/18,5	200М8	18,5	99	1235
4	ПОСТ-РС-12,5-А-8/22	200L8	22	99	1140
5	ПОСТ-РС-12,5-Б-8/22	200L8	22	99	1260
6	ПОСТ-РС-12,5-В-8/30	225М8	30	99	1222
7	ПОСТ-РС-12,5-Б-8/30	225М8	30	99	1315
8	ПОСТ-РС-12,5-Б-8/37	250S8	37	99	1410

